

Spülmaschine

Benutzerhandbuch

Serie DW60CG5*****



SAMSUNG

Inhalt

| | |
|--|-----------|
| Sicherheitsinformationen | 4 |
| Wichtige Informationen zu den Sicherheitshinweisen | 4 |
| Wichtige Symbole für Sicherheitshinweise | 4 |
| Hinweise zur WEEE-Kennzeichnung | 5 |
| Wichtige Hinweise zur Sicherheit | 6 |
| Anweisungen zur Bedienung der Spülmaschine | 8 |
| Hinweise zum Schutz von Kindern | 9 |
| Anweisungen zur Installation der Spülmaschine | 10 |
| | |
| Aufstellen des Geräts | 13 |
| Lieferumfang | 13 |
| Anforderungen an Aufstellung und Installation | 17 |
| Installation Schritt-für-Schritt | 19 |
| Sockelleiste | 37 |
| Trittschutz (Serie DW60CG5**U****) | 39 |
| | |
| Vor der ersten Verwendung | 40 |
| Die Spülmaschine auf einen Blick | 40 |
| Für die Spülmaschine ungeeignete Gegenstände | 41 |
| Benutzen der Körbe | 42 |
| Spülmittelbehälter | 48 |
| Klarspülerbehälter | 50 |
| Salzbehälter | 51 |
| Empfindlichkeit des Touchpads | 52 |
| Einstellungen | 53 |
| | |
| Bedienung | 55 |
| Bedienblende | 55 |
| Programmübersicht | 57 |
| Mit wenigen einfachen Schritten zu Ergebnissen | 58 |
| Salzbehälter | 59 |
| Startzeitvorwahl | 61 |
| Bediensperre / Kindersicherung | 61 |
| | |
| Wartung und Pflege | 62 |
| Reinigung | 62 |
| Langzeitpflege | 65 |

| | |
|--|-----------|
| Fehlerbehebung | 66 |
| Prüfpunkte | 66 |
| Informationscodes | 69 |
| Programmtabelle | 70 |
| Anhang | 72 |
| Transport/Umzug | 72 |
| Schutz vor Frost | 72 |
| Entsorgung der Spülmaschine und Umweltschutz | 72 |
| Tipp zum Energie- und Wassersparen | 73 |
| EPREL-Informationen | 73 |
| Technische Daten | 74 |
| Hinweise für Testinstitute | 75 |



Sicherheitsinformationen

Wir freuen uns, dass Sie sich für eine neue Spülmaschine von Samsung entschieden haben. Dieses Handbuch enthält wichtige Informationen bezüglich des Anschlusses, der Verwendung und der Pflege Ihres neuen Geräts. Nehmen Sie sich bitte etwas Zeit, um dieses Handbuch zu lesen, denn nur so können Sie die vielen Vorteile und Funktionen Ihrer Spülmaschine voll nutzen.

Wichtige Informationen zu den Sicherheitshinweisen

Bitte lesen Sie dieses Handbuch sorgfältig durch, damit sichergestellt ist, dass Sie die umfangreichen Produktmerkmale und Funktionen Ihres neuen Geräts sicher und effizient einsetzen können. Bewahren Sie das Handbuch an einem sicheren Platz in der Nähe des Geräts auf, damit Sie auch in Zukunft schnell darauf zurückgreifen können. Verwenden Sie das Gerät nur zu den in diesem Benutzerhandbuch beschriebenen Zwecken.

Die Warnungen und wichtigen Sicherheitshinweise dieses Handbuchs decken nicht alle denkbaren Umstände und Situationen ab. Lassen Sie den gesunden Menschenverstand, Vorsicht und die notwendige Sorgfalt nicht außer Acht, wenn Sie Ihre Spülmaschine installieren, warten und verwenden.

Da die folgenden Hinweise zum Betrieb für verschiedene Modelle gelten, können die Eigenschaften Ihrer Spülmaschine sich leicht von den in diesem Handbuch beschriebenen unterscheiden, und es kann sein, dass nicht alle Warnhinweise zutreffen. Bei Fragen oder Problemen wenden Sie sich an Ihr nächstgelegenes Kundendienstzentrum, oder holen Sie sich Hilfe und Informationen online unter „www.samsung.com“.

Wichtige Symbole für Sicherheitshinweise

Bedeutung der Symbole und Zeichen in diesem Benutzerhandbuch:

WARNUNG

Gefährliche bzw. unsichere Nutzung, die zu **schweren Verletzungen, Tod und/oder Sachschäden** führen können.

VORSICHT

Gefährliche bzw. unsichere Nutzung, die zu **Verletzungen und/oder Sachschäden** führen können.

Lesen Sie die Anweisungen

HINWEIS

Dieses Symbol weist darauf hin, dass die Gefahr von Personen- oder Sachschäden besteht.

Die folgenden Warnhinweise sollen Sie und andere vor Verletzungen schützen. Befolgen Sie die Hinweise genau.

Bewahren Sie die Anleitung und die Produktinformationen an einem sicheren Ort auf und geben diese für einen späteren Gebrauch an den Nachbesitzer weiter.



Hinweise zur WEEE-Kennzeichnung



Korrekte Entsorgung von Altgeräten (Elektroschrott)

(Gilt für Länder mit Abfalltrennsystemen)

Die Kennzeichnung auf dem Produkt, Zubehörteilen bzw. auf der dazugehörigen Dokumentation gibt an, dass das Produkt und Zubehörteile (z. B. Ladegerät, Kopfhörer, USB-Kabel) nach ihrer Lebensdauer nicht zusammen mit dem normalen Haushaltsmüll entsorgt werden dürfen.

Entsorgen Sie dieses Gerät und Zubehörteile bitte getrennt von anderen Abfällen, um der Umwelt bzw. der menschlichen Gesundheit nicht durch unkontrollierte Müllbeseitigung zu schaden. Helfen Sie mit, das Altgerät und Zubehörteile fachgerecht zu entsorgen, um die nachhaltige Wiederverwertung von stofflichen Ressourcen zu fördern.

Private Nutzer wenden sich an den Händler, bei dem das Produkt gekauft wurde, oder kontaktieren die zuständigen Behörden, um in Erfahrung zu bringen, wo Sie das Altgerät bzw. Zubehörteile für eine umweltfreundliche Entsorgung abgeben können.

Gewerbliche Nutzer wenden sich an ihren Lieferanten und gehen nach den Bedingungen des Verkaufsvertrags vor. Dieses Produkt und elektronische Zubehörteile dürfen nicht zusammen mit anderem Gewerbemüll entsorgt werden.

Weitere Informationen zum Engagement von Samsung für die Umwelt und zu den aufsichtsrechtlichen Bestimmungen für bestimmte Produkte wie z. B. REACH, WEEE oder Batterien, finden Sie unter [Samsung.com](https://www.samsung.com) auf der Seite, auf der wir uns mit Nachhaltigkeitsfragen beschäftigen.

Sicherheitsinformationen

Wichtige Hinweise zur Sicherheit

Beachten Sie bei Verwendung des Geräts die folgenden grundlegenden Sicherheitshinweise, um die Gefahr von Bränden, Stromschlägen oder Verletzungen zu verringern:

1. Dieses Gerät ist nicht zur Verwendung durch Personen (einschließlich Kindern) mit verringerten körperlichen, sensorischen oder mentalen Fähigkeiten oder einem Mangel an Erfahrung und Wissen bestimmt, sofern sie nicht von einer für ihre Sicherheit verantwortliche Person im Umgang mit dem Gerät unterwiesen wurden und von dieser beaufsichtigt werden.
2. **Bei Verwendung in Europa:** Dieses Gerät darf von Kindern ab 8 Jahren und Personen mit verminderten körperlichen, sensorischen oder geistigen Fähigkeiten oder einem Mangel an Erfahrung und Wissen nur bedient werden, wenn sie unter Aufsicht stehen oder eine Unterweisung zum sicheren Umgang mit dem Gerät erhalten haben und die damit verbundenen Gefahren verstehen. Kinder dürfen nicht mit dem Gerät spielen. Kinder dürfen bei Reinigung und Wartung nur dann helfen, wenn sie dabei beaufsichtigt werden.
3. Kinder müssen beaufsichtigt werden, um zu verhindern, dass sie mit dem Gerät spielen.
4. Falls das Netzkabel beschädigt ist, muss es vom Hersteller oder vom Kundendienst bzw. von einer entsprechend qualifizierten Fachkraft ausgetauscht werden, um Gefährdungen auszuschließen.

5. Es sind die neuen mit dem Gerät gelieferten Schlauchsets zu verwenden und die alten dürfen nicht wiederverwendet werden.
6. Wenn das Gerät am Boden Belüftungsöffnungen besitzt, müssen Sie darauf achten, dass diese nicht durch Teppich verdeckt werden.
7. **Bei Verwendung in Europa:** Kinder unter 3 Jahren müssen von dem Gerät ferngehalten werden, es sei denn, sie werden ununterbrochen beaufsichtigt.
8. **VORSICHT:** Um die Gefahr eines unbeabsichtigten Zurücksetzens der thermischen Abschaltung zu verhindern, darf das Gerät nicht mit einem externen Schalter, wie z. B. einem Timer, ausgestattet oder an einen Schaltkreis angeschlossen werden, der von den Versorgungsunternehmen regelmäßig ein- bzw. ausgeschaltet wird.
9. **WARNUNG:** Messer und andere Utensilien mit scharfen Spitzen müssen entweder flach liegend eingeräumt oder so in den Besteckkorb gestellt werden, dass ihre Spitze nach unten weist.

Dieses Gerät ist zur Verwendung im Haushalt und ähnlichen Umgebungen bestimmt, wie z. B.:

- in Küchen oder Kantinen in Geschäften, Büros und anderen Arbeitsumgebungen;
- auf Bauernhöfen;
- in Gasthäusern, Hotels, Herbergen und anderen Wohnumgebungen;



Sicherheitsinformationen

- in Frühstückspensionen und ähnlichen Umgebungen.

Anweisungen zur Bedienung der Spülmaschine

Diese Spülmaschine ist nicht für den Einsatz im gewerblichen Umfeld geeignet. Sie ist für den Einsatz in Privathaushalten und in ähnlichen Arbeits- und Wohnumgebungen bestimmt:

- Geschäfte
- Büros und Ausstellungsräume

und von Bewohnern in Einrichtungen wie:

- Jugendherbergen und Pensionen.

Sie darf in Übereinstimmung mit den Anweisungen in diesem Benutzerhandbuch ausschließlich als Haushaltsgerät für die Reinigung von haushaltsüblichem Geschirr und Besteck verwendet werden. Jede andere Verwendung wird vom Hersteller nicht unterstützt und kann potenziell gefährlich sein.

Der Hersteller haftet für keinerlei Schäden, die durch unsachgemäße oder falsche Nutzung bzw. Bedienung des Geräts entstehen.

Verwenden Sie keine Lösungsmittel im Gerät. Es besteht Explosionsgefahr.

Spülmittel dürfen weder eingeatmet noch verschluckt werden. Spülmittel enthalten reizende oder ätzende Inhaltsstoffe, die beim Verschlucken oder Einatmen ein Brennen in der Nase, im Mund und im Rachen verursachen und die Atmung behindern können. Konsultieren Sie sofort einen Arzt, wenn Reinigungsmittel verschluckt oder inhaliert wurde.

Lassen Sie die Gerätetür nicht unnötig komplett offen stehen, denn Sie könnten darüber stolpern.

Setzen und lehnen Sie sich nicht auf die geöffnete Gerätetür. Dies könnte dazu führen, dass die Spülmaschine umkippt und Verletzungen und Schäden am Gerät auftreten.

Verwenden Sie nur Spülmittel und Klarspüler für Haushaltsspülmaschinen. Verwenden Sie kein Flüssigspülmittel.

Verwenden Sie keine stark säurehaltigen Spülmittel.

Füllen Sie den Klarspülerbehälter nicht mit Pulver- oder Flüssigspülmittel. Dadurch würde der Behälter schwer beschädigt.

Das versehentliche Befüllen des Salzbehälters mit Pulver- oder Flüssigspülmittel führt zu Schäden an der Wasserenthärtungsanlage. Vergewissern Sie sich daher vor Befüllen des Salzbehälters, dass Sie wirklich die Packung mit Spülmaschinensalz in der Hand halten.

Verwenden Sie für die Regenerierung nur grobkörniges Speziälsalz für Spülmaschinen, da andere Salze unlösliche Zusätze enthalten können, die die Funktion der Wasserenthärtungsanlage beeinträchtigen.

In einem Gerät mit Besteckkorb (modellabhängig), wird Besteck besser gereinigt und getrocknet, wenn es im Korb mit den Griffen nach unten einsortiert wird. Um jedoch das Risiko von Verletzungen auszuschließen, ordnen Sie Messer und Gabeln usw. mit dem Griff nach oben an.



Kunststoffteile, die beim Spülen in heißem Wasser möglicherweise beschädigt werden (z. B. Einweg-Kunststoffbehälter oder Besteck und Geschirr aus Kunststoff) dürfen nicht in der Spülmaschine gereinigt werden. Der Kunststoff könnte aufgrund der hohen Temperaturen in der Spülmaschine schmelzen und seine Form verlieren.

Stellen Sie bei Modellen mit **Startzeitvorwahl** sicher, dass das Spülmittelfach trocken ist, ehe Sie Spülmittel hineingeben. Wischen Sie es gegebenenfalls trocken. In einem feuchten Behälter verklumpt das Spülmittel und kann dann nicht mehr vollständig aufgelöst werden.

Messer und andere Utensilien mit scharfen Spitzen müssen entweder flach liegend eingeräumt oder so in den Besteckkorb gestellt werden, dass ihre Spitze nach unten weist.

Hinweise zum Schutz von Kindern

Dieses Gerät ist kein Spielzeug! Um jegliches Risiko von Verletzungen auszuschließen, halten Sie Kinder fern und gestatten Sie ihnen nicht, in oder an der Spülmaschine zu spielen oder die Bedienelemente zu verwenden. Sie können die damit möglicherweise verbundenen Gefahren nicht verstehen. Beaufsichtigen Sie Kinder, wenn Sie in der Küche arbeiten. Es besteht die Gefahr, dass spielende Kinder sich in der Spülmaschine einschließen.

Dieses Gerät darf von Kindern ab 8 Jahren und Personen mit verminderten körperlichen, sensorischen oder geistigen Fähigkeiten oder einem Mangel an Erfahrung und Wissen nur bedient werden, wenn sie unter Aufsicht stehen oder eine Unterweisung zum sicheren Umgang mit dem Gerät erhalten haben und die damit verbundenen Gefahren verstehen. Kinder dürfen nicht mit dem Gerät spielen. Kinder dürfen bei Reinigung und Wartung nur dann helfen, wenn sie dabei beaufsichtigt werden.

Ältere Kinder dürfen die Spülmaschine nur verwenden, wenn ihnen die Funktionsweise umfassend erklärt wurde und sie in der Lage sind, das Gerät sicher zu bedienen und die mit einer missbräuchlichen Verwendung verbundenen Gefahren zu erkennen.

HALTEN SIE KINDER FERN VON SPÜLMITTELN!

Spülmittel enthalten reizende oder ätzende Inhaltsstoffe, die beim Verschlucken oder Einatmen ein Brennen im Mund, in der Nase und im Rachen verursachen und die Atmung beeinträchtigen können.

Halten Sie Kinder von der Spülmaschine fern, wenn die Gerätetür geöffnet ist. Es könnten sich noch Spülmittelreste im Gerät befinden.

Suchen Sie sofort einen Arzt auf, wenn Ihr Kind Spülmittel verschluckt oder eingeatmet hat.



Sicherheitsinformationen

Anweisungen zur Installation der Spülmaschine

Überprüfen Sie das Gerät vor dem Aufstellen auf äußerlich sichtbare Schäden. Unter keinen Umständen sollten Sie ein beschädigtes Gerät verwenden. Ein beschädigtes Gerät kann gefährlich sein.

Die Spülmaschine darf nur über eine geeignete Schaltsteckdose an die Stromversorgung angeschlossen werden. Nachdem die Spülmaschine installiert wurde, muss die Steckdose weiterhin leicht zugänglich sein, damit das Gerät jederzeit einfach von der Stromversorgung getrennt werden kann. (Einzelheiten hierzu finden Sie im Abschnitt „Die Spülmaschine auf einen Blick“ auf Seite 40.)

Es dürfen sich direkt hinter der Spülmaschine keine Steckdosen befinden. Es besteht Überhitzungs- und Brandgefahr, wenn die Spülmaschine gegen einen Stecker gedrückt wird.

Die Spülmaschine darf nicht unter einem Kochfeld eingebaut werden. Die von Kochfeldern manchmal erzeugten hohen Strahlungstemperaturen könnten die Spülmaschine beschädigen. Aus dem gleichen Grund darf die Spülmaschine nicht in der Nähe von Feuerstellen oder anderen Geräten aufgestellt werden, die Wärme abgeben (wie z. B. Heizungen).

Schließen Sie die Spülmaschine erst dann an das Stromnetz an, nachdem sie vollständig installiert wurde und alle Einstellungen an den Federn der Gerätetüren durchgeführt wurden.

Prüfen Sie vor dem Anschließen des Geräts, ob die Anschlussdaten auf dem Typenschild (Spannung und Anschlussleistung) mit denen des verwendeten Stromnetzes übereinstimmen. Wenn Sie Zweifel haben, wenden Sie sich an einen qualifizierten Elektriker.

Die elektrische Sicherheit dieses Gerätes ist nur gewährleistet, wenn es unterbrechungsfrei an eine wirksame Erdung angeschlossen ist. Es ist sehr wichtig, dass diese grundlegende Sicherheitsanforderung erfüllt und regelmäßig überprüft wird. Wenn Sie hinsichtlich der elektrischen Anlage im Haus unsicher sind, lassen Sie sie von einem qualifizierten Elektriker überprüfen.

Der Hersteller haftet nicht für die Folgen einer unzureichenden Erdung (z. B. Stromschlag).

Schließen Sie das Gerät nicht über eine Mehrfachsteckdose oder ein Verlängerungskabel an das Stromnetz an. Mit solchen Vorrichtungen kann die gewünschte Sicherheit des Gerätes (z. B. wegen der Gefahr von Überhitzung) nicht garantiert werden.

Dieses Gerät darf nur dann in mobilen Einrichtungen wie Schiffen installiert werden, nachdem von einem ausreichend qualifizierten Techniker eine Risikobeurteilung der Einrichtung durchgeführt wurde.



Das Kunststoffgehäuse des Wasseranschlusses enthält ein elektrisches Bauteil (Aqua-Stopp). Das Gehäuse darf nicht in Wasser getaucht werden.

Der AquaStopp-Schlauch enthält elektrische Leitungen. Schneiden Sie deshalb niemals den Zulaufschlauch ab, auch wenn er zu lang ist.

Installations-, Wartungs- und Reparaturarbeiten dürfen nur unter strikter Einhaltung der geltenden nationalen und lokalen Sicherheitsvorschriften und durch eine fachlich qualifizierte und kompetente Person durchgeführt werden. Reparaturen und andere Arbeiten von unqualifizierten Personen können gefährlich sein. Der Hersteller haftet nicht für unbefugte Arbeiten.

Das integrierte Wasserschutzsystem bietet Schutz vor Wasserschäden, solange folgende Voraussetzungen erfüllt sind:

- Die Spülmaschine ist korrekt installiert und an die Wasserleitungen angeschlossen.
- Die Spülmaschine ist ordnungsgemäß gewartet und Teile werden ersetzt, sobald es ersichtlich wird, dass dies notwendig ist.
- Das Absperrventil wurde geschlossen, wenn das Gerät über einen längeren Zeitraum (z. B. während der Urlaubszeit) nicht verwendet wurde.
- Das Wasserschutzsystem funktioniert sogar dann, wenn das Gerät ausgeschaltet ist. Allerdings muss das Gerät dafür an eine Stromversorgung angeschlossen sein.

Ein beschädigtes Gerät birgt Gefahren. Wenn die Spülmaschine beschädigt wird, trennen Sie sie vom Netz und rufen Sie Ihren Händler oder den Kundendienst an.

Unsachgemäße Reparaturen können zu unvorhergesehenen Gefahren für den Benutzer führen, für die der Hersteller keine Haftung übernehmen kann. Reparaturen dürfen nur von einem dafür zugelassenen Servicetechniker durchgeführt werden.

Defekte Bauteile dürfen nur gegen Originalersatzteile ausgetauscht werden. Nur durch den Einbau von Originalteilen kann die Sicherheit des Gerätes gewährleistet werden.

Trennen Sie die Spülmaschine bei Wartungsarbeiten immer vom Netz (die Steckdose ausschalten und den Stecker abziehen).

Wenn das Anschlusskabel beschädigt ist, muss es durch ein beim Hersteller erhältliches Spezialkabel ersetzt werden. Aus Sicherheitsgründen darf das Kabel nur durch den Kundendienst oder einen zugelassenen Servicetechniker eingebaut werden.

In Ländern mit Gegenden, in denen es zu einem Befall mit Kakerlaken oder anderem Ungeziefer kommen kann, ist insbesondere darauf zu achten, dass sich das Gerät und seine Umgebung jederzeit in einem sauberen Zustand befinden. Schäden, die durch Kakerlaken oder anderes Ungeziefer verursacht werden, sind durch die Garantie nicht abgedeckt.

Sicherheitsinformationen

Im Falle einer Störung oder zum Zwecke der Reinigung muss das Gerät komplett vom Stromnetz getrennt werden, indem:

- es an der Steckdose ausgeschaltet und der Stecker abgezogen wird, oder
- es am Netz abgeschaltet wird, oder
- die Hauptsicherung getrennt wird, oder
- die Schraubsicherung entfernt wird (in Ländern, in denen dies zutrifft).

Änderungen am Gerät dürfen nur mit vorheriger Genehmigung durch den Hersteller durchgeführt werden.

Öffnen Sie niemals das Gehäuse des Geräts. Manipulationen an den elektrischen Verbindungen und Komponenten oder an mechanischen Teilen sind sehr gefährlich und können Betriebsstörungen oder Stromschläge verursachen.

Während der Garantiezeit des Geräts dürfen Reparaturen nur von einem durch den Hersteller zugelassenen Servicetechniker durchgeführt werden. Anderenfalls erlischt die Garantie.

Stellen Sie bei der Installation des Geräts sicher, dass oberhalb, zu beiden Seiten und auf der Rückseite des Geräts ausreichend Freiraum für die ordnungsgemäße Belüftung bleibt. Wenn zwischen dem Gerät und dem Waschbecken nicht genügend Platz frei ist, wird möglicherweise das Waschbecken beschädigt, oder es entsteht Schimmel.

Stellen Sie sicher, dass die Einstellung für die Wasserhärte Ihrer Spülmaschine den Werten in Ihrer Region entspricht. (Einzelheiten hierzu finden Sie im Abschnitt „Salzbehälter“ auf Seite 51.)

Weitere Informationen zu Materialien und Reparaturen finden Sie auf www.samsung.com/support.

Aufstellen des Geräts

Lieferumfang

Vergewissern Sie sich, dass alle erforderlichen Bauteile und Komponenten im Lieferumfang Ihres neuen Geräts enthalten sind. Wenden Sie sich bei etwaigen Fragen zu dieser Spülmaschine oder ihren Bauteilen und Komponenten an den Händler oder das nächstgelegene Kundendienstzentrum. Das tatsächliche Aussehen der Spülmaschine kann je nach Modell und Land von den in diesem Benutzerhandbuch verwendeten Abbildungen abweichen.

⚠ VORSICHT

Halten Sie das Verpackungsmaterial nach dem Auspacken außerhalb der Reichweite von Kindern.

Vollintegrierte Modelle (Festtürmontage, DW60CG5**B****)

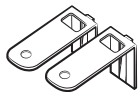

2 Halterungen für oben



10 Schrauben
M4 X 14



1 Dampfsperre
(zum Schutz vor
Kondensation)



2 Kunststoffkappen



4 Schrauben
M3,5 X 45



2 Schrauben
M3,5 X 16

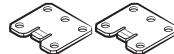

2 Türklammern



3 Unterfüße



2 angepasste
Halterungen für
die Frontplatte
(Frontplattenhalter)



2 Schrauben
M3,5 X 25



Rückflussverhinderer
(nur bei bestimmten
Modellen)

Aufstellen des Geräts

Vollintegrierte Modelle (Gleitscharnier, DW60CG5**I****)

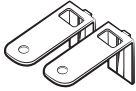

2 Halterungen für oben



14 Schrauben M4 X 14



1 Dampfsperre (zum Schutz vor Kondensation)



2 Kunststoffkappen



2 Halterungen für die Frontplatte



2 Schrauben M3,5 X 16

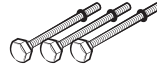

3 Unterfüße



2 Halterungen für die Frontplatte



Rückflussverhinderer (nur bei bestimmten Modellen)

Aufstellen des Geräts

Unterbaumodelle (DW60CG5**U****)

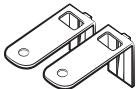

2 Klammern, oben



2 Schrauben M4 X 14

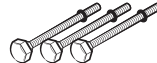

3 Unterfüße



2 Schrauben M3,5 X 16

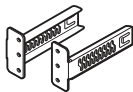

2 Klammern für Trittblende



Trittblende



2 Kunststoffkappen



4 Bolzen für Trittblende



4 Muttern für Trittblende



1 Dampfsperre (zum Schutz vor Kondensation)



Rückflussverhinderer (nur bei bestimmten Modellen)

Teilintegrierte Modelle (DW60CG5**S****)

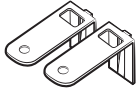

2 Halterungen für oben



2 Schrauben M4 X 14



1 Dampfsperre (zum Schutz vor Kondensation)



2 Kunststoffkappen



4 Schrauben M3,5 X 45



2 Schrauben M3,5 X 16

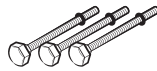

3 Unterfüße

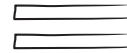

2 Klettbandbefestigungen

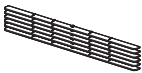

6 Distanzleisten



Rückflussverhinderer (nur bei bestimmten Modellen)

Aufstellen des Geräts

Aufstellen des Geräts

Installationskit (nicht im Lieferumfang enthalten)



Schlauchselle

Benötigte Werkzeuge (nicht im Lieferumfang enthalten)



Schutzbrille



Handschuhe

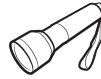

Taschenlampe



Schraubenschlüssel
(22 mm) für den
vorderen Fuß



Torx T15

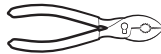

Zange



Seitenschneider

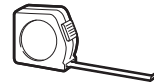

Bandmaß



Bleistift



Kreuzschlitzschraubendreher



Schlitzschraubendreher

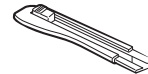

Teppichmesser



Wasserwaage



Bohrer/Dosenbohrer
(80-100 mm)

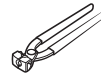

Schlauschellenzange



Anforderungen an Aufstellung und Installation

Um die Gefahr von Bränden, Stromschlägen oder Verletzungen auszuschließen, sind sämtliche Verkabelungs- und Erdungsarbeiten von einem qualifizierten Techniker durchzuführen.

Stromversorgung

- Verwenden Sie einen eigenen Stromkreis speziell für die Spülmaschine.
- Steckdose mit einem maximal zulässigen Strom von 16 A (maximal 11 A für die Spülmaschine)

WARNUNG

- Verwenden Sie niemals ein Verlängerungskabel und/oder einen Mehrfachstecker.
- Verwenden Sie nur das im Lieferumfang der Spülmaschine enthaltene Netzkabel.
- Kontrollieren Sie nach der Installation, dass der Netzstecker nicht geknickt oder beschädigt ist.

Erdung

Für eine dauerhafte Erdung muss die Spülmaschine ordnungsgemäß an ein geerdetes Metallteil oder ein fest installiertes Leitungssystem angeschlossen werden. Der Erdungsleiter muss zusammen mit den Leiterbahnen verlegt und dann an die Erdungsklemme oder -leitung an der Spülmaschine angeschlossen werden.

WARNUNG

- Schließen Sie das Erdungskabel niemals an Wasserleitungen aus Kunststoff, Gasleitungen oder Heißwasserleitungen an. Nicht ordnungsgemäß angeschlossene Erdleiter können einen Stromschlag verursachen.
- Manipulieren Sie nicht den Stecker der Spülmaschine. Wenn der Netzstecker nicht in die vorgesehene Steckdose passt, wenden Sie sich an einen qualifizierten Elektriker, um eine geeignete Steckdose zu installieren.

Wasserversorgung

- Die Frischwasserleitung muss für einen Wasserdruck zwischen 40-1000 kPa (0,4 bar und 10 bar) geeignet sein.
- Die Wassertemperatur muss weniger als 60 °C betragen.
- Als Anschluss muss ein Hahn mit einem 3/4-Zoll-Außengewinde am Wasseranschluss installiert werden.

Zur Vermeidung von Lecks stellen Sie Folgendes sicher:

- Sorgen Sie dafür, dass alle Wasseranschlüsse leicht erreichbar sind.
- Schließen Sie die Wasserhähne, wenn Sie die Spülmaschine nicht benutzen.
- Überprüfen Sie die Anschlüsse der Wasserschläuche auf Lecks.
- Um Lecks zu stoppen, dichten Sie die Wasserleitungsanschlüsse und -verbindungen mit Teflonband oder Dichtmasse ab.

Aqua-Stopp

Der Aqua-Stopp Schlauch ist eine elektrische Komponente, mit der Wasseraustritt aus der Maschine verhindert wird. Das Aqua-Stopp System ist am Wasserschlauch angebracht und unterbindet die Wasserversorgung automatisch, sobald der Schlauch beschädigt wird.

VORSICHT

- Behandeln Sie das Aqua-Stopp System vorsichtig.
- Verdrehen und verbiegen Sie nicht den Wasserschlauch, der an das Aqua-Stopp System angeschlossen ist. Schließen Sie die Wasserhähne und ziehen Sie sofort den Netzstecker, wenn das Aqua-Stopp System beschädigt ist. Wenden Sie sich anschließend an ein Samsung-Kundendienstzentrum oder einen qualifizierten Techniker.



Aufstellen des Geräts

Abfluss

Wenn Sie einen Abfluss ausschließlich für die Spülmaschine verwenden, verbinden Sie den Abwasserschlauch mit einem Abfluss, der 30 cm bis 70 cm über dem Boden liegt. Wenn Sie den Abwasserschlauch mit einem Abfluss verbinden, der mehr als 80 cm über dem Boden liegt, fließt das Wasser möglicherweise zurück in die Spülmaschine.

Untergrund

- Sie müssen Ihr Gerät zur Sicherheit auf einem festen Untergrund aufstellen. Holzböden müssen möglicherweise verstärkt werden, um Vibrationen zu minimieren. Stellen Sie das Gerät nicht auf Teppich oder weichen Teppichfliesen auf. Teppichboden und weiche Fliesen können Vibrationen verstärken und dazu beitragen, dass sich Ihre Spülmaschine während des Betriebs leicht bewegt.

WARNUNG

Stellen Sie das Gerät niemals auf einer schlecht abgestützten Konstruktion auf.

- Stellen Sie mit Hilfe mit der höhenverstellbaren Füße sicher, dass die Spülmaschine waagrecht steht.
- Nachdem Sie die Nivellierung abgeschlossen haben, müssen Sie kontrollieren, ob sich die Tür öffnen und schließen lässt.

Umgebungstemperatur

Stellen Sie die Spülmaschine nicht an Stellen auf, an denen sie Temperaturen unter dem Gefrierpunkt ausgesetzt ist. In der Spülmaschine bleibt immer etwas Wasser im Wasserventil, in der Pumpe und im Schlauch zurück. Wenn das Wasser in der Spülmaschine oder den Schläuchen gefriert, können die Spülmaschine und ihre Komponenten beschädigt werden.

Testlauf

Führen Sie nach dem Anschließen der Spülmaschine das Programm Kurzprogramm aus. So können Sie sicherstellen, dass die Spülmaschine richtig installiert ist.



Installation Schritt-für-Schritt

Die Installation kann sich je nach Modell unterscheiden.

SCHRITT 1 Aufstellort auswählen

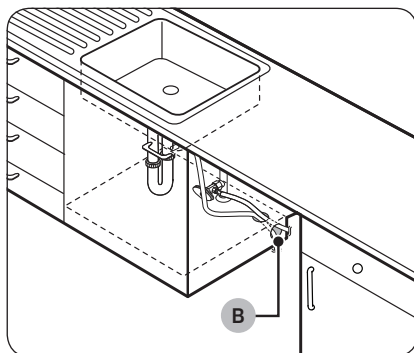
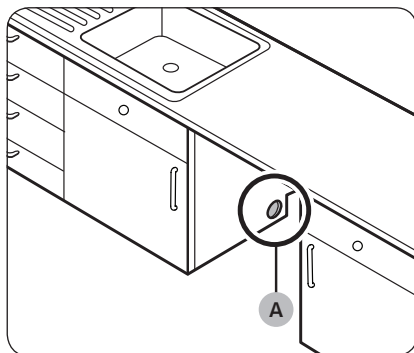

Wählen Sie einen Aufstellort aus, der die folgenden Voraussetzungen erfüllt.

- Der Boden am Aufstellort muss so stabil sein, dass er das Gewicht der Spülmaschine tragen kann.
- Das Gerät muss an einer Stelle mit leichtem Zugang zu Wasser-, Abwasser- und Stromleitungen aufgestellt werden.
- Das Gerät muss so aufgestellt werden, dass Sie das Geschirr einfach in die Spülmaschine einräumen können.
- Der Aufstellort der Spülmaschine muss ausreichend Platz bieten, damit Sie die Gerätetür einfach öffnen können und genügend Abstand zwischen dem Gerät und den seitlichen Küchenschränken eingehalten werden kann.
- Die Wand auf der Rückseite muss frei von Behinderungen sein.

Installation an einem neuen Aufstellort

Wenn Sie die Spülmaschine an einer anderen Stelle installieren möchten, befolgen Sie diese Anweisungen, ehe Sie die Spülmaschine installieren.

1. Schneiden Sie zum Beispiel mit einem Dosenbohrer oder einer Stichsäge ein Loch in die Seitenwand des Schrank, in dem sich das Spülbecken (A) befindet.
2. Wenn der Schrank mit dem Spülbecken einen Sockel über dem Niveau des Küchenbodens enthält, der höher als die Anschlüsse der Spülmaschine ist, sägen Sie zusätzlich zu dem Loch in der Seitenwand (B) auch eines in den Boden des Schrank.

HINWEIS

- Wenn Sie eine alte Spülmaschine austauschen, überprüfen Sie die vorhandenen Anschlüsse auf ihre Tauglichkeit für die neue Spülmaschine und ersetzen Sie sie bei Bedarf.
- Sie müssen, passend zur Lage der Steckdose, möglicherweise eine Öffnung in die gegenüberliegende Seite des Schrank schneiden.



Aufstellen des Geräts

Schrankabmessungen

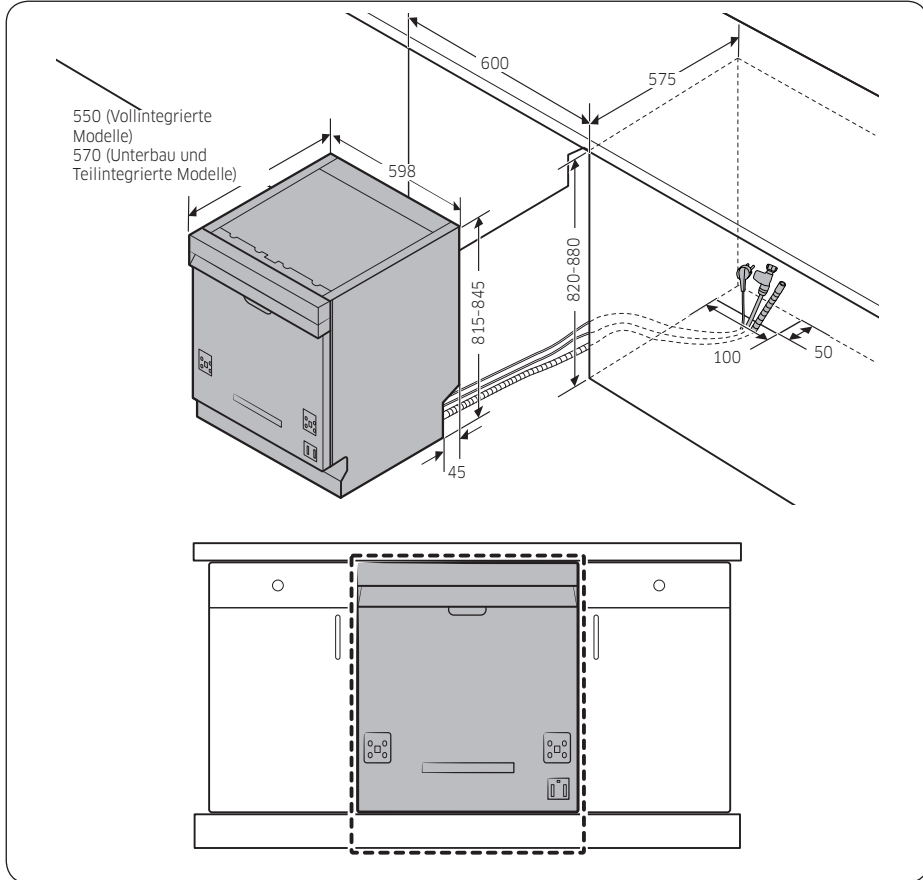

HINWEIS

Prüfen Sie, ob der Abstand zwischen dem Boden und der Unterseite der Arbeitsplatte mehr als 850 mm beträgt. Wenn ja, setzen Sie den hinteren Fuß in den im Installationskit enthaltenen Unterfuß ein. Weitere Einzelheiten finden Sie im nächsten Abschnitt. Fahren Sie mit SCHRITT 3 fort, wenn der Abstand weniger als 850 mm beträgt.



SCHRITT 2 So setzen Sie den Unterfuß ein (außer bei freistehenden Modellen)

Setzen Sie den Unterfuß vor Beginn der Installation in die Öffnung auf der Unterseite der Spülmaschine ein, wenn der Abstand zwischen dem Boden und der Unterseite der Arbeitsplatte mehr als 850 mm beträgt.

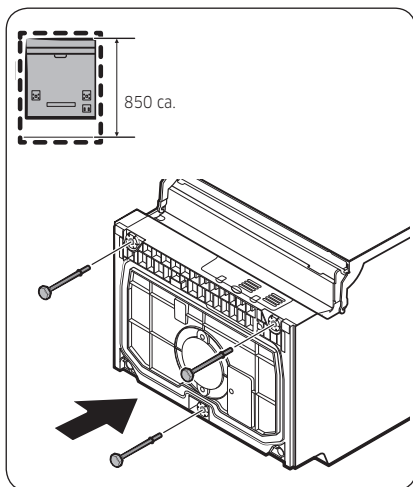

1. Legen Sie die Spülmaschine auf die Rückseite.

⚠ VORSICHT

Legen Sie die Spülmaschine nicht auf eine Seite. Es könnte Wasser auslaufen.

2. Nehmen Sie den Unterfuß aus dem Installationskit und setzen Sie ihn dann wie in der Abbildung gezeigt in die Öffnung auf der Unterseite der Spülmaschine ein.

SCHRITT 3 Überprüfen Sie die Wasserleitung.

- Der Wasserdruck muss zwischen 40-1000 kPa (0,4 bar und 10 bar) liegen.
- Stellen Sie sicher, dass die Wassertemperatur 60 °C nicht übersteigt. Warmwasser von mehr als 60 °C kann zu Fehlfunktionen der Spülmaschine führen.
- Stellen Sie sicher, dass das Ventil der Wasserversorgung geschlossen ist, wenn Sie den Zulaufschlauch an die Spülmaschine anschließen.



Aufstellen des Geräts

SCHRITT 4 Ordnen Sie die Schläuche

Aufstellen des Geräts

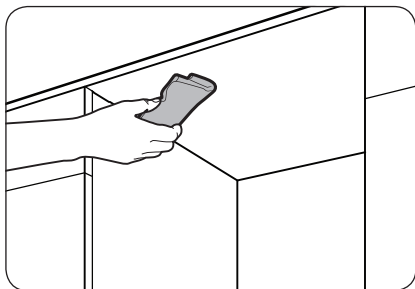

1. Reinigen Sie die Unterseite der Arbeitsplatte.

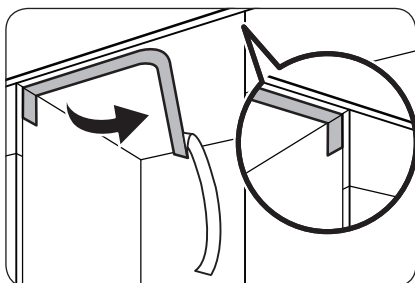

2. Bringen Sie die Dampfsperre wie dargestellt an.

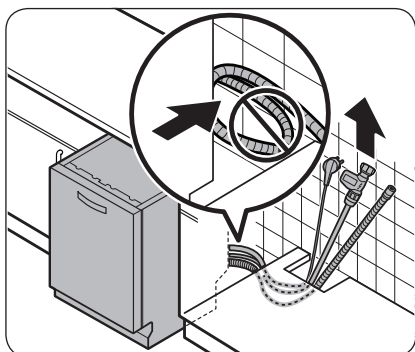

3. Ziehen Sie den Netzstecker, den Zulaufschlauch und den Abwasserschlauch durch die Öffnung unter dem Waschbecken.

⚠ VORSICHT

- Achten Sie darauf, dass Sie den Netzstecker oder die Schläuche nicht knicken oder darauf treten.
- Entfernen Sie nicht das braune Papier von der Rückseiten der Spülmaschine. Das Papier dient dazu, die Rückseite gegenüber der Wand sauber zu halten.

SCHRITT 5 Montieren der Frontplatte

Vollintegrierte Modelle (Festtürmontage, DW60CG5**B****)

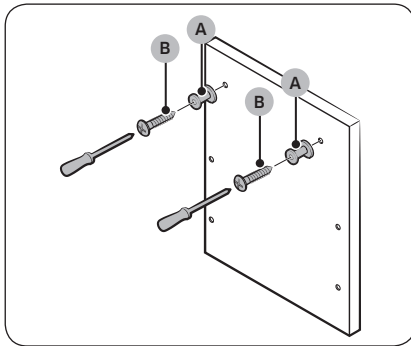
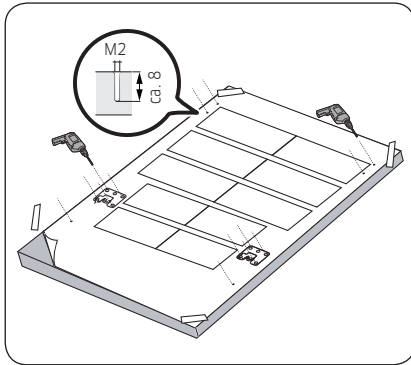

1. Legen Sie die Einbauschablone auf die Rückseite der Frontplatte und fixieren Sie sie vorübergehend mit durchsichtigem Kleband. Beachten Sie, dass die Rückseite der Frontplatte an der Tür der Spülmaschine angebracht wird.

⚠ VORSICHT

- Das obere Ende der Frontplatte muss mit dem oberen Ende der Einbauschablone ausgerichtet werden.
 - Verwenden Sie eine Frontplatte zwischen 3 kg und 7 kg.
 - Die Dicke der Frontplatte darf maximal 20 mm betragen.
2. Markieren Sie mit Hilfe der Einbauschablone 14 Punkte.
 3. Entfernen Sie die Einbauschablone, und befestigen Sie dann die Halterungen für die Frontplatte (A) mit 2 Schrauben (B, M3,5 X 25) (siehe Abbildung).

Aufstellen des Geräts

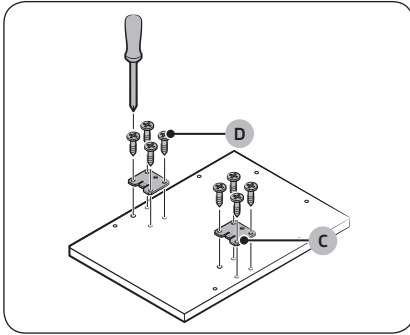

4. Ziehen Sie die **Türhalterung (C)** mit **8 Schrauben (D, Ø4 X 14)** fest (siehe Abbildung).

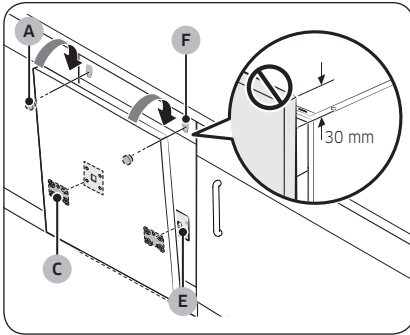

5. Um die Frontplatte zu befestigen, setzen Sie die **Türhalterungen (C)** an der Frontplatte in die **Öffnungen (E)** an der Spülmaschinenklappe ein.
6. Halten Sie die Frontplatte fest, bringen Sie sie an der Tür an und setzen Sie die **Halterungen für die Frontplatte (A)** in die **Öffnungen (F)** ein.
7. Schieben Sie die Frontplatte zur Befestigung nach unten.

⚠ VORSICHT

Lassen Sie die Frontplatte nicht mehr als 30 mm über die Oberseite der Spülmaschine hinausragen.

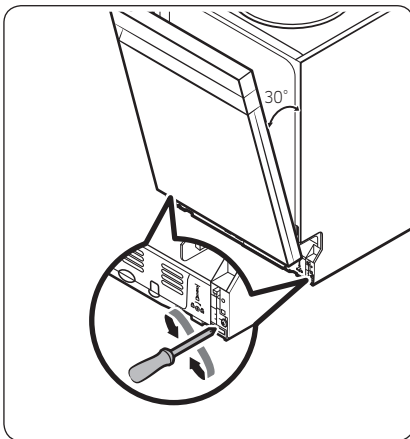

8. Stellen Sie die Federstärke ein, während die Tür ungefähr 30 Grad weit geöffnet ist. Die Tür sollte ihre Position halten, darf aber nicht aufklappen.

⚠ VORSICHT

- Stellen Sie die Federstärke nicht ein, wenn die Tür vollständig geöffnet ist.
- Wenn die Frontplatte mehr als 7 kg wiegt, kann die Tür beim Öffnen aufklappen.
- Vom Gebrauch einer Frontplatte mit einem Gewicht von mehr als 7 kg wird abgeraten.

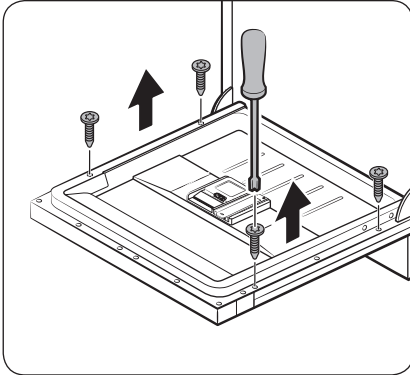

9. Öffnen Sie die Tür der Spülmaschine, und entfernen Sie die 4 Schrauben.

⚠ VORSICHT

Vorsicht beim Öffnen der Tür. Wenn die Feder nicht richtig eingestellt ist, kann die Tür sich plötzlich öffnen oder schließen und Verletzungen verursachen.

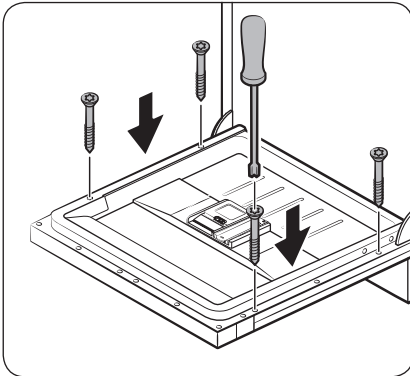

10. Befestigen Sie die Frontplatte mit den 4 Schrauben (3,5 x 45) an der Gerätetür.

Aufstellen des Geräts

Teilintegrierte Modelle (DW60CG5**S****)

Aufstellen des Geräts

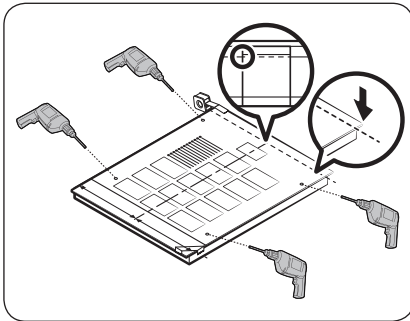
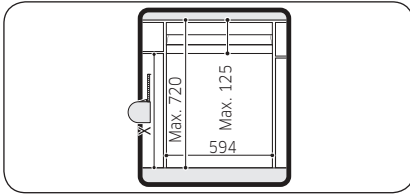
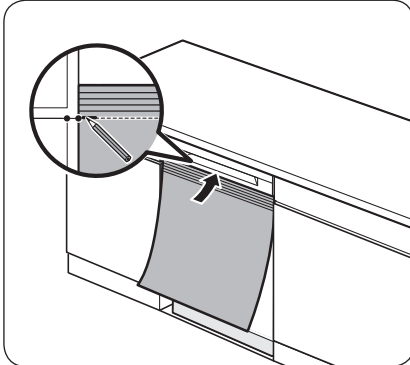

1. Schieben Sie die Spülmaschine ganz unter die Arbeitsplatte.
2. Richten Sie die obere Seite der Einbauschablone an die Unterseite der Spülmaschine aus.
3. Markieren Sie am oberen Ende der Montageschablone die Stelle am oberen Rand eines Schrankes.

4. Legen Sie die Einbauschablone auf die Rückseite der Frontplatte. Richten Sie die Markierungen an der Einbauschablone mit dem oberen Ende der Frontplatte aus.
5. Verwenden Sie durchsichtiges Klebeband, um die Einbauschablone kurzzeitig an der Frontplatte zu befestigen.
6. Markieren Sie die Position der 4 Schraubenbohrungen entsprechend der Einbauschablone.
7. Entfernen Sie die Einbauschablone.

HINWEIS

Die Rückseite der Frontplatte wird an der Tür der Spülmaschine angebracht.

Achten Sie darauf, dass die Frontplatte maximal 595 mm hoch sein darf.

VORSICHT

Verwenden Sie eine Frontplatte zwischen 3 kg und 6 kg.

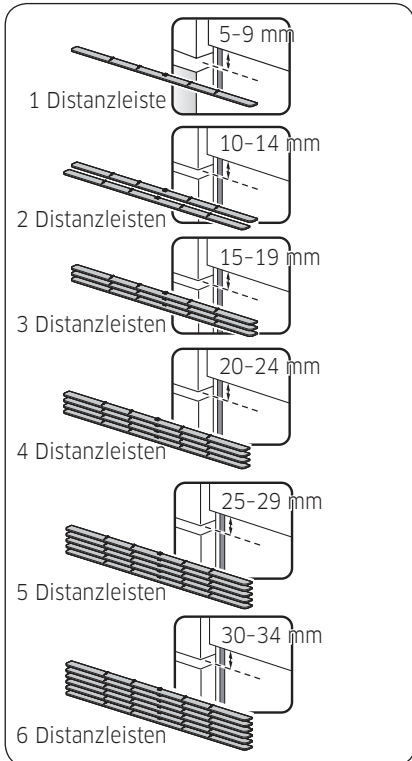
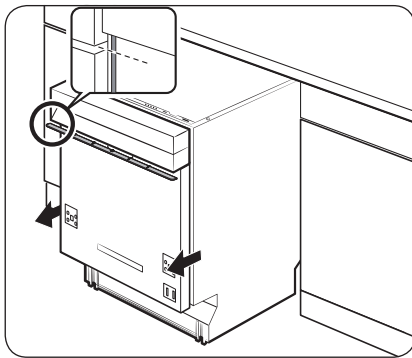

8. Ziehen Sie die Spülmaschine halb unter der Arbeitsplatte hervor.
9. Bringen Sie eine oder mehrere Distanzleisten mit einer Gesamthöhe an, mit der die Lücke zwischen dem benachbarten Schrank und der Bedienblende ausgefüllt wird.
 - Die Lücke hier ist so groß wie der in Schritt 5 gemessene Wert.
 - Informationen zur Anordnung und Anzahl der Distanzleisten finden Sie in den Abbildungen auf der linken Seite.

⚠ VORSICHT

Achten Sie aber darauf, dass die Distanzleisten zusammen nicht höher als der gemessene Höhenunterschied sind. Ansonsten besteht die Gefahr, dass die Frontplatte nicht passt.

Aufstellen des Geräts

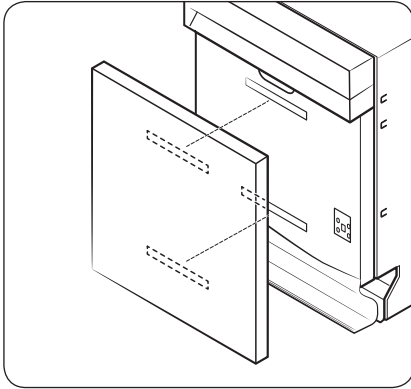

10. Bringen Sie die 2 Klettbandbefestigungen an der Außenseite der Tür und an der Rückseite der Frontplatte an (siehe Abbildung).
11. Bringen Sie die Klettbandbefestigungen in Kontakt, um die Frontplatte zu befestigen.

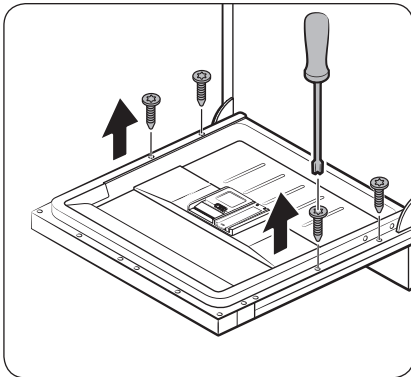

12. Öffnen Sie die Tür der Spülmaschine, und entfernen Sie die 4 Schrauben.

⚠ VORSICHT

Vorsicht beim Öffnen der Tür. Wenn die Feder nicht richtig eingestellt ist, kann die Tür sich plötzlich öffnen oder schließen und Verletzungen verursachen.

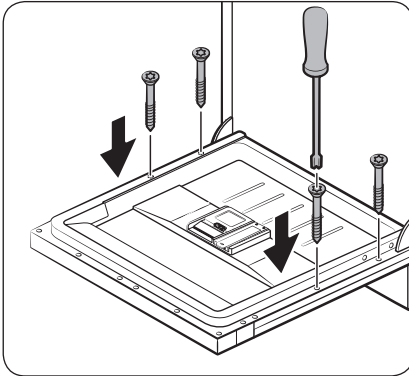

13. Befestigen Sie die Frontplatte mit den 4 Schrauben (4 X 43) an der Gerätetür.

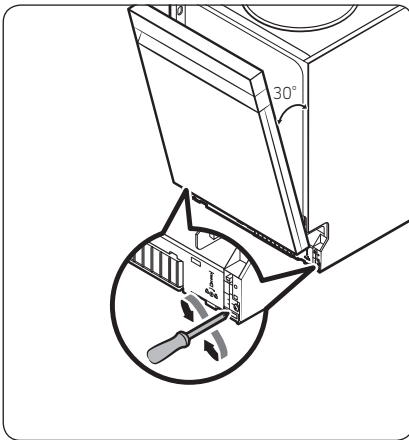

14. Stellen Sie die Federstärke ein, während die Tür ungefähr 30 Grad weit geöffnet ist. Die Tür sollte ihre Position halten, darf aber nicht aufklappen.

⚠ VORSICHT

- Stellen Sie die Federstärke nicht ein, wenn die Tür vollständig geöffnet ist.
- Wenn die Frontplatte mehr als 6 kg wiegt, kann die Tür beim Öffnen aufklappen.
- Vom Gebrauch einer Frontplatte mit einem Gewicht von mehr als 6 kg wird abgeraten.

Aufstellen des Geräts

Vollintegrierte Modelle (Gleitscharnier DW60CG5**I****)

Diese Spülmaschine verfügt in der Gerätetür über ein Automatiksystem zum Ausbalancieren. Sie besitzt ein Gleitscharnier, das sich gut für Küchen ohne Sockel oder für den Einbau oberhalb von einem kleinen Schrank eignet. Die Höhe (A) der Frontplatte kann je nach Einbaumgebung zwischen 670 mm und 800 mm liegen. Das Gewicht der Frontplatte darf 10 kg nicht überschreiten. Informationen zur Höhe (C) in Bezug auf die Schrankhöhe (B) entnehmen Sie bitte der Tabelle. Bestimmen Sie dann anhand dieser Angaben die Höhe der Frontplatte.

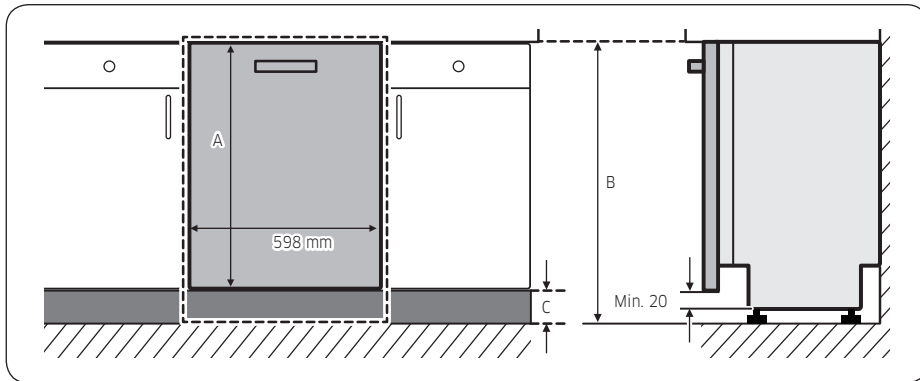

| A | B | C |
|------------|--------|-----------|
| 670-800 mm | 820 mm | 20-150 mm |
| | 850 mm | 50-180 mm |
| | 880 mm | 80-210 mm |

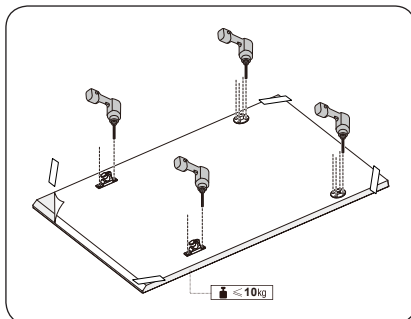

1. Legen Sie die Einbauschablone auf die Rückseite der Frontplatte und fixieren Sie sie vorübergehend mit durchsichtigem Klebeband. Beachten Sie, dass die Rückseite der Frontplatte an der Tür der Spülmaschine angebracht wird.
2. Markieren Sie mit Hilfe der Einbauschablone 4 Punkte.

HINWEIS

Die Höhe der Frontplatte kann je nach Einbaumgebung zwischen 670 mm und 800 mm liegen.

VORSICHT

Das Gewicht der Frontplatte darf 10 kg nicht überschreiten.

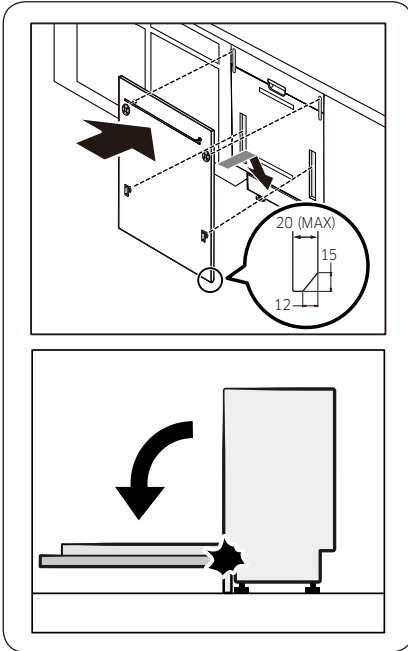
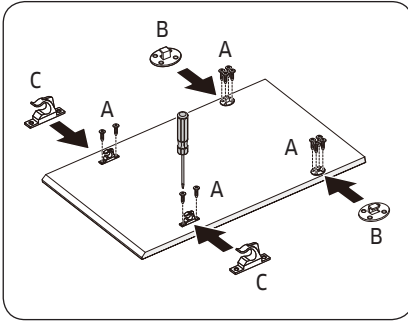

- Entfernen Sie die Einbauschablone, und befestigen Sie die Halterungen (B) und (C) dann wie in der Abbildung gezeigt mit 12 Schrauben (A).

- Halten Sie die Frontplatte fest, bringen Sie sie an der Tür an und setzen Sie die Halterungen für die Frontplatte in die entsprechenden Bohrungen ein.

⚠ VORSICHT

Verwenden Sie eine Frontplatte mit einem Gewicht von 4 bis 10 kg. Achten Sie darauf, dass die Sockelleiste beim Öffnen und Schließen der Spülmaschine nicht stört.

Aufstellen des Geräts

SCHRITT 6 Ausrichten der Spülmaschine

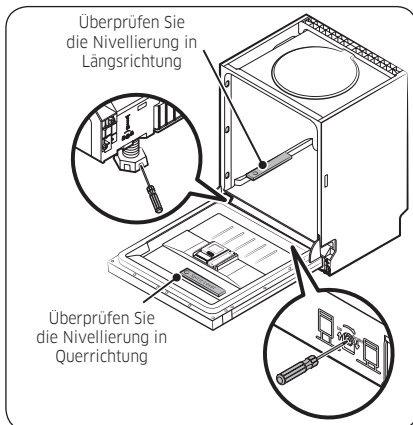
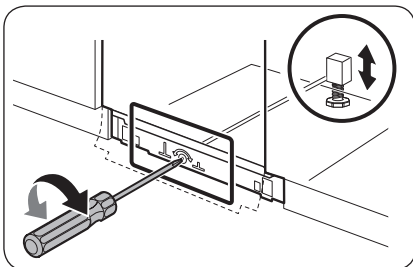
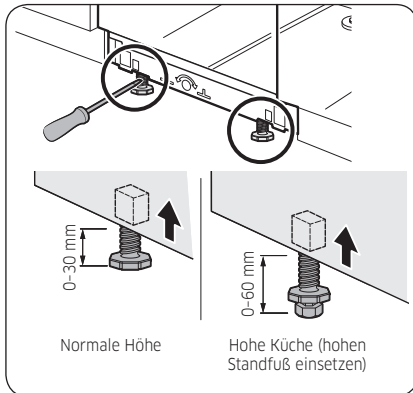

Sie können die Höhe der Spülmaschine so einstellen, dass sie waagrecht steht. Bei diesem Arbeitsschritt darf die Spülmaschine nur zur Hälfte in den Einbauschrank geschoben sein.

1. Überprüfen Sie mit der Wasserwaage, ob die Spülmaschine waagrecht steht.
2. Verwenden Sie einen Flachsitzschraubendreher, um die Höhe auf der Vorderseite einzustellen.
 - Um das Gerät abzusenken, drehen Sie die Stellfüße gegen den Uhrzeigersinn.
 - Um das Gerät anzuheben, drehen Sie die Stellfüße im Uhrzeigersinn.
3. Um die Höhe auf der Rückseite einzustellen, setzen Sie den Kreuzschlitzschraubendreher unten in der Mitte der Spülmaschine ein.
 - Um das Gerät abzusenken, drehen Sie den Schraubendreher im Uhrzeigersinn.
 - Um das Gerät anzuheben, drehen Sie den Schraubendreher gegen den Uhrzeigersinn.
 - Legen Sie eine Wasserwaage auf die Tür und den Korb in Innenraum, um zu überprüfen, ob die Spülmaschine im Lot ist.

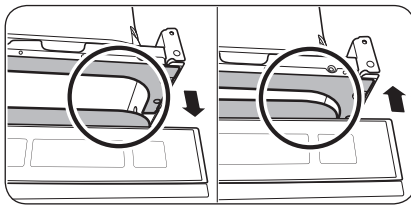
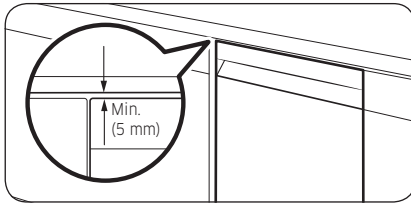

4. Lassen Sie mindestens 5 mm Abstand zwischen der Oberseite der Spülmaschine und der Unterseite der Arbeitsplatte.
5. Nachdem Sie die Nivellierung abgeschlossen haben, müssen Sie kontrollieren, ob sich die Tür öffnen und schließen lässt.

Aufstellen des Geräts

SCHRITT 7 Fixieren der Spülmaschine

Sie können die oberen Halterungen verwenden, um die Spülmaschine an der Arbeitsplatte zu befestigen. Alternativ können Sie seitlichen Bohrungen anbringen, um die Spülmaschine an den Schrankseiten zu befestigen.

An der Arbeitsplatte mit den Klammern

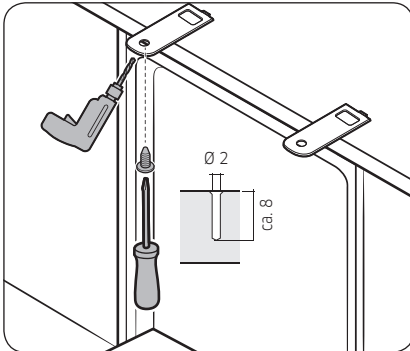
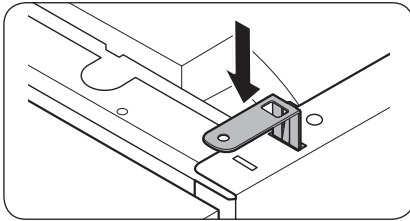
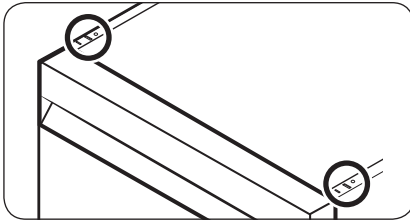

1. Setzen Sie die mitgelieferten Halteklammern in die oberen vorderen Öffnungen der Spülmaschine ein (siehe Abbildung).
2. Schieben Sie die Spülmaschine ganz in den Einbaurraum unter der Arbeitsplatte.
3. Ziehen Sie die 2 Schrauben (Ø4 X 14) fest, um die Halterungen zu befestigen.

HINWEIS

- Nachdem Sie die Spülmaschine an der Arbeitsplatte befestigt haben, bleiben einige Schrauben übrig. Sie können diese Schrauben einfach wegwerfen oder sie, wenn Sie wollen, verwenden, um die beiden Seiten der Spülmaschine an dem Schrank zu befestigen.
4. Schließen Sie den Wasserschlauch an, aber öffnen Sie den Wasserhahn erst, wenn die Installation abgeschlossen ist.

An den Seiten

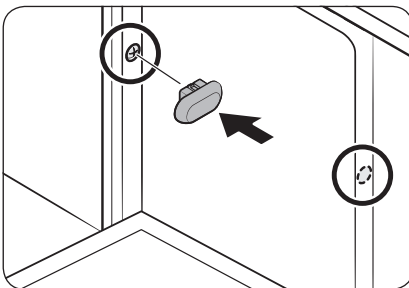
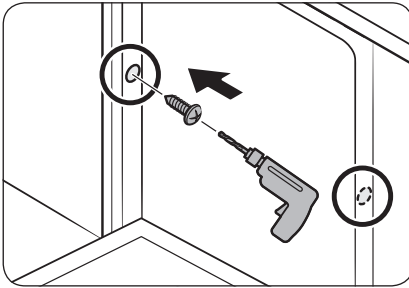
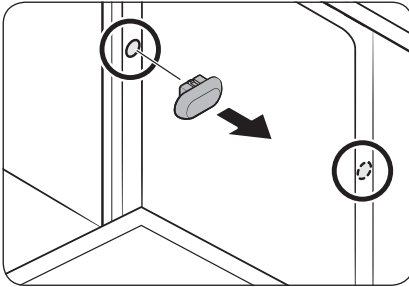

⚠ VORSICHT

Wenn die Kunststoffkappen nicht montiert werden, kann Wasser auslaufen und einen Brand oder elektrischen Schlag verursachen.

1. Entfernen Sie die Kunststoffkappen.
2. Ziehen Sie die 2 Schrauben (M3,5 X 16) an den entsprechenden 2 Positionen fest (im Bild hervorgehoben).
3. Setzen Sie die mitgelieferten Kunststoffkappen an den 2 Positionen ein, an denen die Schrauben festgezogen wurden.
4. Schließen Sie den Wasserschlauch an, aber öffnen Sie den Wasserhahn erst, wenn die Installation abgeschlossen ist.

Aufstellen des Geräts

SCHRITT 8 Anschließen des Abwasserschlauchs

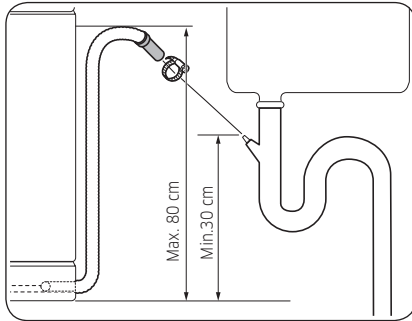

1. Schließen Sie den Abwasserschlauch an den Abwasseranschluss an.

⚠ VORSICHT

- Installieren Sie das Ablaufsystem ordnungsgemäß, damit der Ablaufschlauch beim Abfließen nicht aus dem Ablaufauslass austritt.
- Stellen Sie sicher, dass der Abwasserschlauch, der Zulaufschlauch und das Netzkabel weder geknickt noch gefaltet sind.

SCHRITT 9 Letzte Kontrolle

1. Entfernen Sie Styropor, Papierverpackungen und unnötigen Teile aus dem Inneren der Spülmaschine.
2. Schließen Sie die Sicherung ein.
3. Öffnen Sie das Ventil der Frischwasserversorgung, damit die Spülmaschine mit Wasser versorgt wird.
4. Verbinden Sie dann den Netzstecker mit der Steckdose und schalten Sie die Spülmaschine an. Wählen und starten Sie anschließend das Programm Kurzprogramm.
5. Prüfen Sie, ob die Spülmaschine richtig eingeschaltet wird und ob Wasser austritt, während sie arbeitet. Vergewissern Sie sich, dass an keinem Ende des Wasserschlauchs und am Anschluss des Abwasserschlauchs Wasser austritt.

Sockelleiste

Installieren Sie die Sockelleiste entsprechend den Bedingungen des Modells oder der Installationsumgebung.

Sockelleiste

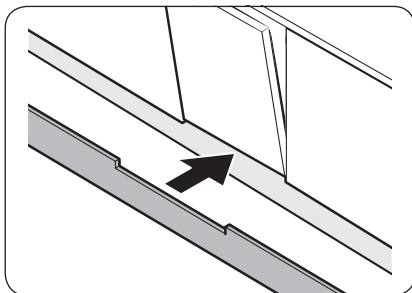
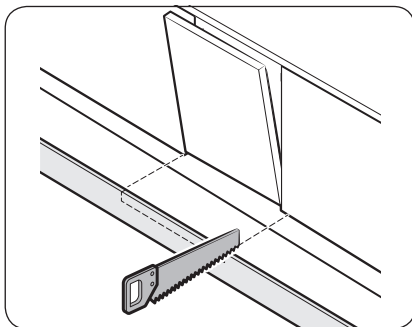
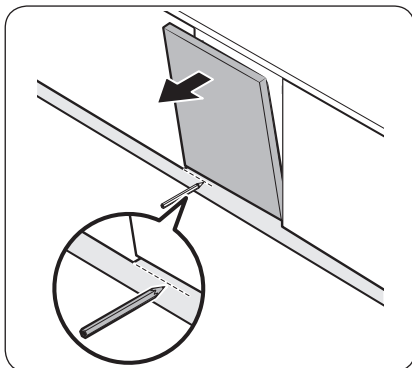

1. Setzen Sie die Sockelleiste an der Unterseite der Spülmaschine ein.
2. Öffnen Sie die Tür der Spülmaschine, und zeichnen Sie auf der Sockelleiste an der Stelle eine Linie, an der sie die Tür behindert.
3. Trennen Sie mit einer Säge entlang der Linie ein Teil von der Sockelleiste ab.
4. Bringen Sie die verkleinerte Sockelleiste an der Unterseite der Spülmaschine an. Stellen Sie sicher, dass die Leiste nicht die Tür der Spülmaschine behindert.

Aufstellen des Geräts

Vorgeschnittene Sockelleiste (Serie DW60CG5**U****)

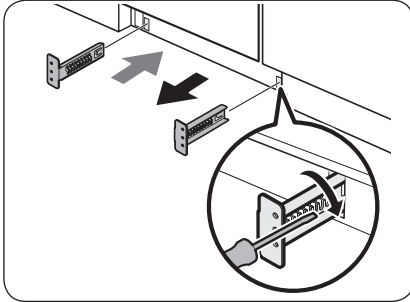

1. Setzen Sie die mitgelieferten Halterungen an der Unterseite der Spülmaschine ein. Drehen Sie sie in die richtige Stellung.
 - Die richtige Befestigungsreihenfolge und der Platz der Halterungen wird in der Abbildung links dargestellt.

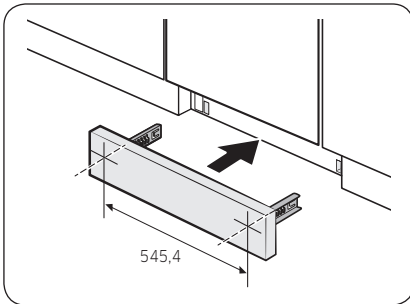

2. Setzen Sie die vorgeschnittene Sockelleiste zuerst in die Klammern ein und ziehen Sie dann die Schrauben fest, um die Leiste zu befestigen. Betrachten Sie die Abbildung links und stellen Sie sicher, dass die Klammern sich an der richtigen Stelle befinden.

⚠ VORSICHT

Achten Sie darauf, dass die Sockelleiste nicht beim Öffnen und Schließen der Spülmaschine stört.

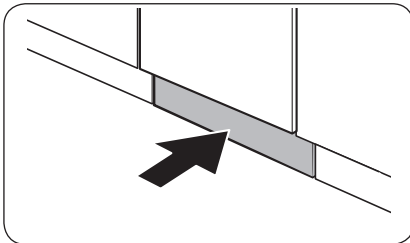

3. Schieben Sie die Sockelleiste mit den Klammern in die Unterseite der Spülmaschine hinein (siehe Abbildung).

Trittschutz (Serie DW60CG5**U****)

Gehen Sie folgendermaßen vor, um den Trittschutz zu installieren.

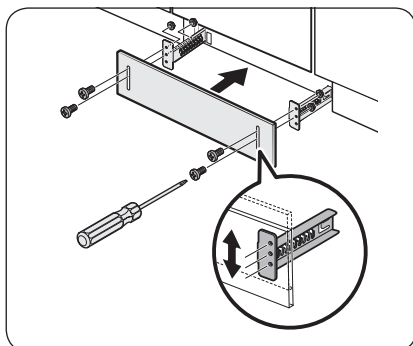
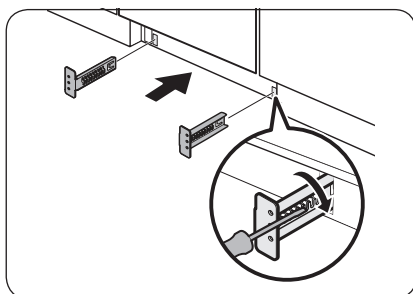
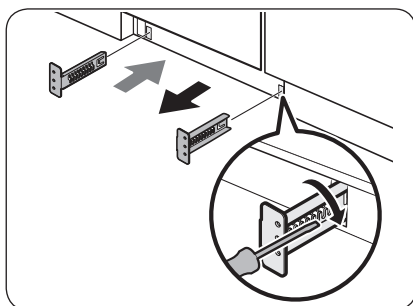

1. Setzen Sie die mitgelieferten Halterungen an der Unterseite der Spülmaschine ein. Drehen Sie sie in die richtige Stellung.
- Die richtige Befestigungsreihenfolge und der Platz der Halterungen wird in der Abbildung links dargestellt.
2. Setzen Sie den Trittschutz zuerst in die Halterungen ein und ziehen Sie dann die 4 Schrauben und Muttern des Trittschutzes an, um ihn zu befestigen.

HINWEIS

Wenn die Spülmaschine durch Verstellen der Füße angehoben wird, senken Sie anschließend den Trittschutz ab, damit sie wieder mit dem Boden abschließt.

3. Schieben Sie den Trittschutz mit den Halterungen unten in die Spülmaschine hinein (siehe Abbildung).

VORSICHT

Achten Sie darauf, dass den Trittschutz beim Öffnen und Schließen der Spülmaschine nicht stört.

Vor der ersten Verwendung

Befolgen Sie gewissenhaft die nachstehenden Hinweise, um die ordnungsgemäße Aufstellung und Installation Ihrer Spülmaschine zu gewährleisten und Unfälle oder Verletzungen beim Abspülen zu vermeiden.

Die Spülmaschine auf einen Blick

Vor der ersten Verwendung

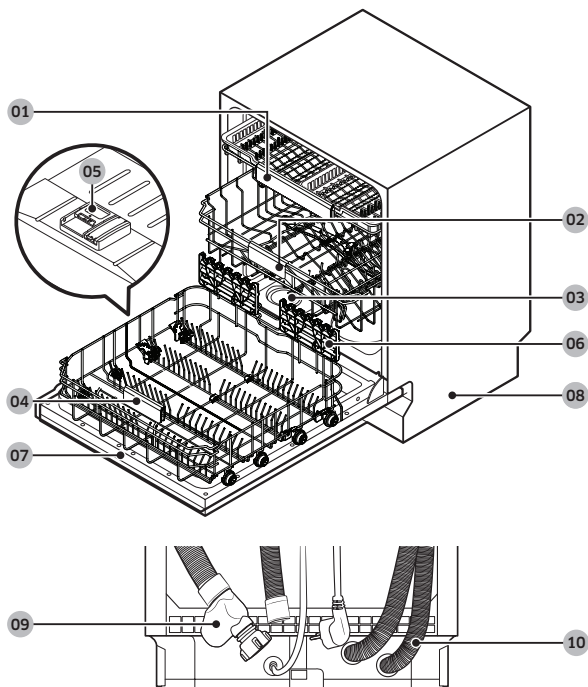

01 Besteckkorb

02 Oberkorb

03 Salzbehälter

04 Unterkorb

05 Spülmittelfach

06 Glashalter

07 Gerätür

08 Gehäuse

09 Zulaufschlauch

10 Abwasserschlauch



VORSICHT

- Spülen Sie keine Gegenstände, die mit Asche, Sand, Wachs, Schmierfett oder Farbe verschmutzt sind. Solche Stoffe beschädigen die Spülmaschine. Asche wird nicht auflöst und verteilt sich im Inneren der Spülmaschine.
- Entfernen Sie Speisereste wie Knochen, Obstsaamen usw. sowie Abfälle wie Zahnstocher, Servietten usw. von Ihrem Geschirr. Speisereste und Abfälle können Geräusche und Störungen der Spülmaschine verursachen und Ihr Geschirr sowie die Spülmaschine beschädigen.

Für die Spülmaschine ungeeignete Gegenstände

WARNUNG

Spülen Sie nur Gläser, Porzellan, Besteck usw., die der Hersteller als spülmaschinenfest deklariert hat. Spülen Sie keine Aluminiumgegenstände (z. B. Fettfilter), welche nicht dafür vorgesehen sind. Die Spülmaschine kann Aluminium beschädigen und in Extremfällen zu einer heftigen chemischen Reaktion führen.

Spülen Sie die folgenden Gegenstände nicht in der Spülmaschine.

- Gegenstände aus Kupfer, Messing, Zinn, Elfenbein und Aluminium oder Gegenstände, die mit Klebstoff verunreinigt sind
- Nicht hitzebeständige Kunststoffe
- Kunsthandwerk, Antiquitäten, wertvolle Vasen und Dekorglas
- Keramik oder glasierte Keramik
- Geschirr und Besteck aus Holz oder Gegenstände mit Holzelementen
- Empfindliches Glas oder Bleikristall. Nach häufigem Spülen kann Glas stumpf anlaufen.
- Silberbesteck, -geschirr oder Gegenstände mit Silberelementen.

HINWEIS

Silber, das in Kontakt mit schwefelhaltigen Lebensmitteln gekommen ist, kann sich verfärben. Schwefelhaltig sind Eigelb, Zwiebeln, Mayonnaise, Senf, Fisch, Salzlake für Fisch und Marinaden.



Vor der ersten Verwendung

Benutzen der Körbe

Höhenverstellung

Sie können die Höhe des Oberkorbs bei Bedarf anpassen, damit im Unterkorb größere Gegenstände untergebracht werden können. Je nach Höhe des Oberkorbs kann der Unterkorb Gedecke bis zu einem Durchmesser von 30 cm und der Oberkorb Gedecke mit einem Durchmesser von maximal 18 cm (mit Besteckfach) bzw. 25 cm (ohne Besteckfach) aufnehmen.

⚠ VORSICHT

- Stellen Sie sicher, dass Sie den Oberkorb vollständig herausziehen. Passen Sie dann die Höhe des Oberkorbs an, bevor Sie Geschirr einräumen.
- Achten Sie darauf, beim Einstellen beide Griffe zu fassen, denn andernfalls schließt die Tür der Spülmaschine möglicherweise nicht mehr richtig.

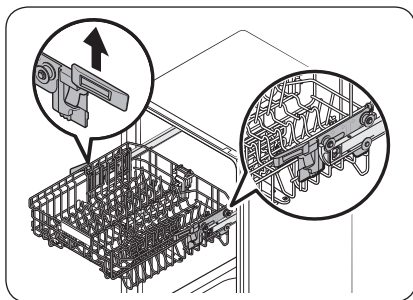

- Ziehen Sie den Oberkorb nach oben, um ihn anzuheben. Der verstellbare Hebel verriegelt, und der Oberkorb rastet in der höheren Position ein.
- Um den Oberkorb abzusenken, greifen Sie die verstellbaren Griffe auf der linken und rechten Seite des Oberkorbs und drücken Sie sie dann gleichmäßig nach unten.

Ausbauen des Oberkorbs

⚠ VORSICHT

- Starten Sie die Spülmaschine nicht ohne den Oberkorb. Andernfalls treten Geräusche auf und die Spülmaschine funktioniert richtig nicht.
- Wenn Sie den Oberkorb herausgenommen haben, müssen Sie ihn wieder richtig in die Spülmaschine einsetzen, damit sie normal funktioniert.



Um den Oberkorb zu entfernen, ziehen Sie ihn ganz heraus und heben Sie sie dann nach oben heraus. Siehe folgende Abbildungen.

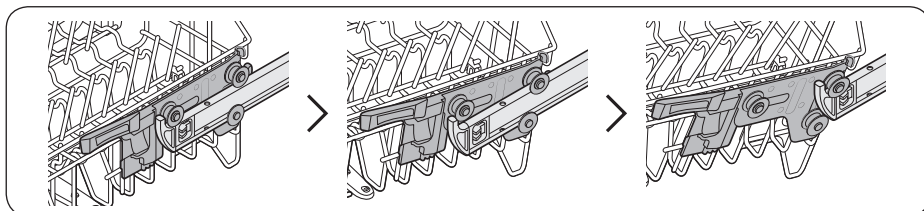

Einräumen der Spülmaschine

Unterkorb

Wir empfehlen, große und schwer zu reinigende Gegenstände in den Unterkorb zu stellen (Töpfe, Pfannen, Deckel, Schüsseln und Schalen).

Es ist besser, Schüsseln und Deckel seitlich in die Körbe zu stellen, damit nicht die Drehung des Sprüharms am Oberkorb blockiert wird. Töpfe, Schüsseln usw. müssen immer auf den Kopf gestellt werden.

Tiefe Töpfe sollten schräg gestellt werden, damit das Wasser besser ablaufen kann.

Der Unterkorb verfügt über klappbare Zinken, damit er problemlos größere Töpfe und Pfannen aufnehmen kann.

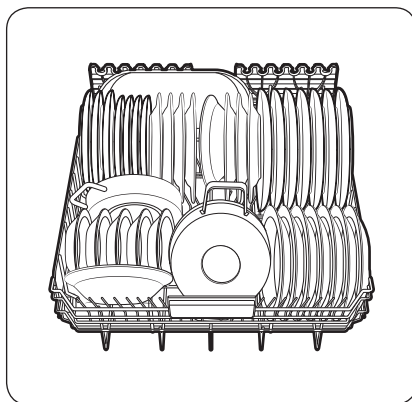

HINWEIS

Lange Gegenstände, Servierbestecke, Salatbestecke und große Messer sollten im Korb so untergebracht werden, dass sie die Drehung der Sprüharme nicht behindern.



Vor der ersten Verwendung

Verwenden der Tellerhalter

Zum besseren Stapeln von Töpfen und Pfannen können die Tellerhalter wie in der Abbildung gezeigt umgeklappt werden.

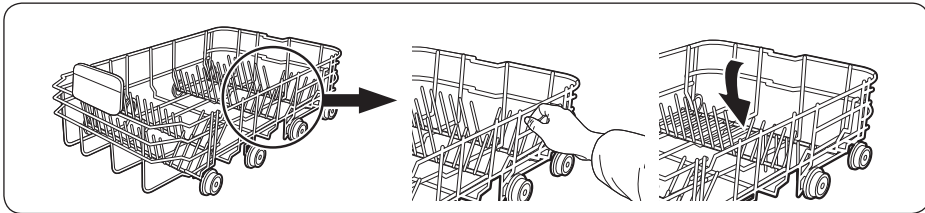

Oberkorb

Der Oberkorb ist für die empfindliche und leichtes Geschirr wie Gläser, Kaffee-, Teetassen und Untertassen, sowie Teller, Schälchen und flachen Pfannen (solange sie nicht zu stark verschmutzt sind) vorgesehen. Stellen Sie das Geschirr und die Kochgeräte so in die Maschine, dass sie nicht durch den Wasserstrahl verschoben werden. Stellen Sie Gläser, Tassen und Schüsseln immer auf den Kopf.

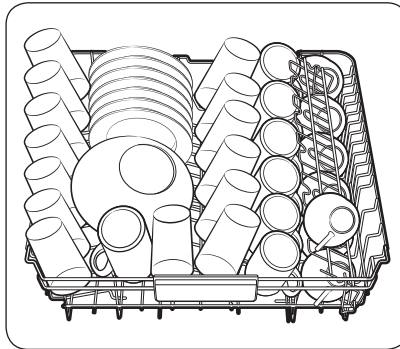

Führungszinken

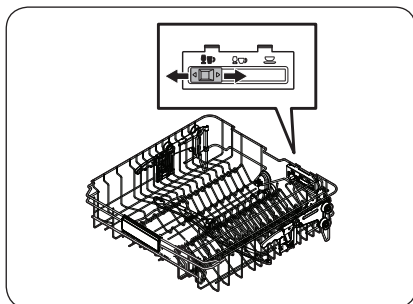

Oberkorb

Wenn Sie die Anordnung der Halter verändern, können Sie Ihr Geschirr auf verschiedene Weise in den mittleren Korb einräumen. Wenn sich der Schieberegler links befindet, können Sie übliche Weingläser einräumen. Wenn sich der Schieberegler in der Mitte befindet, können Sie kürzere Wein- oder Cognacgläser einräumen. Wenn sich der Schieberegler rechts befindet, können Sie Schalen und Teller einräumen.

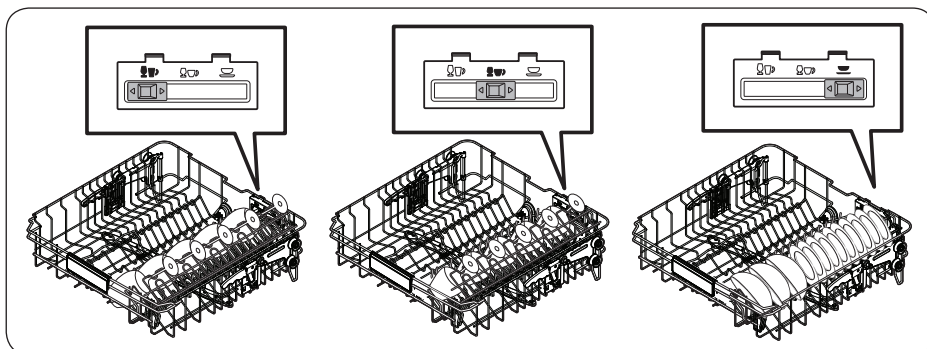

Besteckkorb

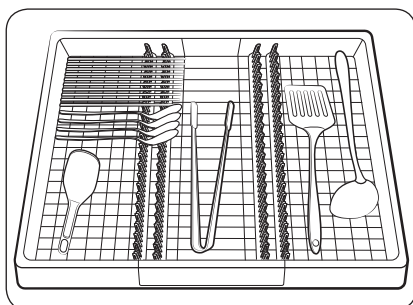

Das Besteckfach ist am besten für Besteck, Kochutensilien und Vorlegebesteck geeignet. Verwenden Sie die Besteckschublade, um Besteck und Kochutensilien einzuräumen.

HINWEIS

Das Besteckfach kann vollständig herausgenommen werden, wenn im Oberkorb Platz für größere Gegenstände benötigt wird.

Vor der ersten Verwendung

Verschiebbare Seite im Besteckkorb (rechte Seite)

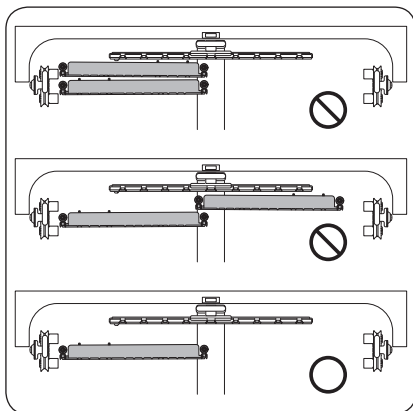

- Die rechte Seite im Besteckkorb darf keine Utensilien enthalten, wenn es auf dem linken Fach gestapelt ist.
- Wenn Sie ein hochstieliges Weinglas in die Mitte des Unterkorbes stellen möchten, entfernen Sie vorher das Schiebefach.

⚠️ WARNUNG

- Lassen Sie keine Gegenstände durch den Boden hervorstehen.
- Legen Sie scharfe/spitze Gegenstände immer mit der scharfen/spitzen Seite nach unten.

So entfernen Sie den rechten Teil des Besteckkorbs

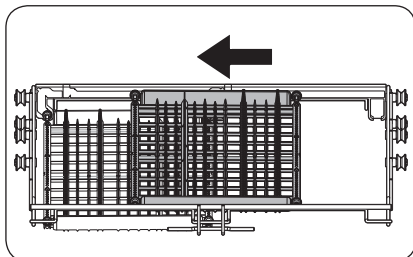

1. Schieben Sie das rechte Fach auf die linke Seite des Anschlags. Entlang dieser Linie finden Sie eine leicht erhöhte Stelle.

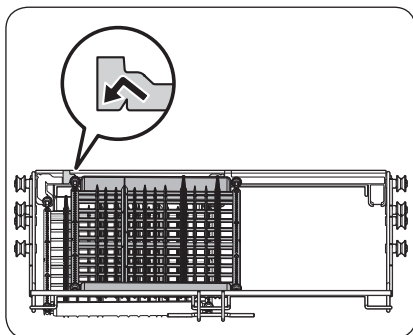

2. Heben Sie den linken Schaft des Besteckkorbs vorsichtig an und schieben Sie ihn bis zur Öffnung des Gehäuses.

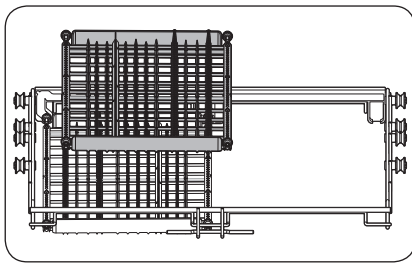
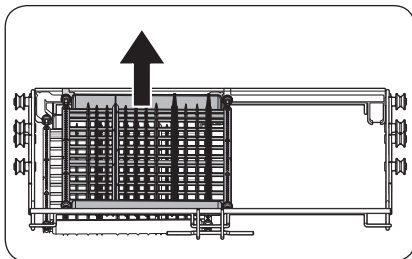

Verwenden der Glashalter

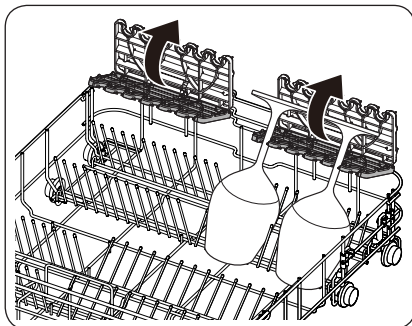

3. Stellen Sie sicher, dass der Schaft des Besteckkorbs auf die Öffnung ausgerichtet ist. Ziehen Sie dann das Fach nach oben, um es zu entfernen.

4. Um den Besteckkorb wieder einzusetzen, gehen Sie in umgekehrter Reihenfolge vor.

Vor der ersten Verwendung

Die Glashalter sind besonders geeignet für Weingläser. Stellen Sie Weingläser einfach über die Rasten der Glashalter. Klappen Sie den Glashalter wieder ein, wenn er nicht benutzt wird.

Vor der ersten Verwendung

Spülmittelbehälter

Sie müssen für alle Programme Spülmittel in den Spülmittelbehälter füllen. Um eine optimale Spüleistung zu gewährleisten, bestimmen Sie die Spülmittelmenge entsprechend dem gewählten Programm.

⚠️ WARNUNG

- Nehmen Sie niemals Geschirrspülmittel in den Mund. Vermeiden Sie es, die Spülmitteldämpfe einzuatmen. Geschirrspülmittel enthält Reizstoffe und ätzende Chemikalien, die Atemwegserkrankungen auslösen können. Suchen Sie unverzüglich einen Arzt auf, wenn Geschirrspülmittel dennoch verschluckt oder eingeatmet wurde.
- Bewahren Sie das Spülmittel außerhalb der Reichweite von Kindern auf.

⚠️ VORSICHT

- Verwenden Sie nur Spülmaschinenmittel. Normale Spülmittel produzieren zu viel Schaum. Dies kann die Leistungsfähigkeit der Spülmaschine beeinträchtigen oder eine Fehlfunktion verursachen.
- Sie erzielen mit der Spülmaschine möglicherweise keine guten Ergebnisse, wenn Sie nicht ausreichend Spülmittel hineingeben. Bei normal verschmutztem Geschirr empfehlen wir 20-25 Gramm. Dieser Wert kann sich jedoch je nach Spülmittelhersteller unterscheiden. Befolgen Sie deshalb bitte die Empfehlungen Ihres jeweiligen Herstellers.

Einfüllen des Spülmittels

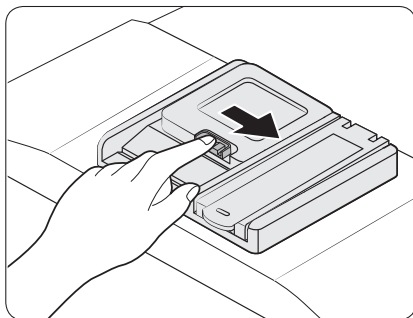

1. Drücken Sie zum Öffnen rechts am Deckel auf die Entriegelung des Spülmittelfachs.

📖 HINWEIS

Der Deckel bleibt am Ende des Spülprogramms geöffnet.

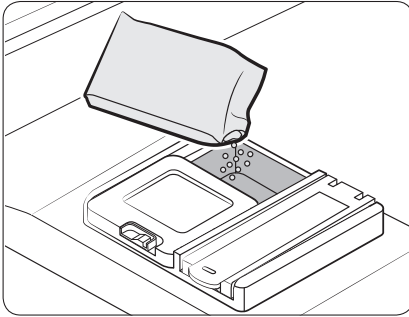

2. Geben Sie die empfohlene Spülmittelmenge direkt in das Spülmittelfach.

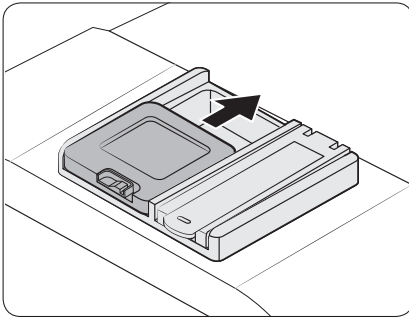

3. Schieben Sie den Deckel zum Verschließen nach oben.

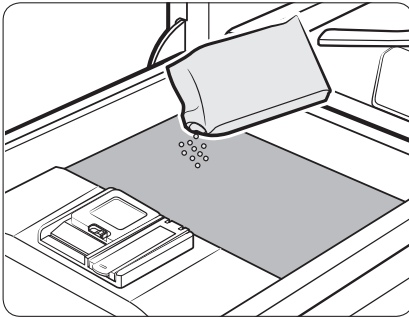

4. Wenn das Geschirr stark verschmutzt ist, geben Sie, um bessere Reinigungsergebnisse zu erzielen, eine kleine Menge des Spülmittels auf die Tür.

HINWEIS

Dieses zusätzliche Spülmittel tritt beim Vorspülen in Aktion.

Der Deckel öffnet sich automatisch, um das Spülmittel während des Spülvorgangs auszugeben.

Vor der ersten Verwendung

Klarspülerbehälter

Klarspüler verbessert die Trocknungsleistung der Spülmaschine. Füllen Sie Klarspüler nach, wenn die Anzeige Klarspüler Nachfüllen auf der Bedienblende aufleuchtet. Verwenden Sie nur flüssige Klarspüler.

Pulverförmiger Klarspüler verstopft die Behälteröffnung und führt zu Fehlfunktionen der Spülmaschine.

⚠ VORSICHT

- Geben Sie kein Geschirrspülmittel in den Behälter für den Klarspüler.
- Überfüllen Sie den Vorratsbehälter nicht. Überschüssiger Klarspüler kann während des Programms austreten.

Einfüllen des Klarspülers

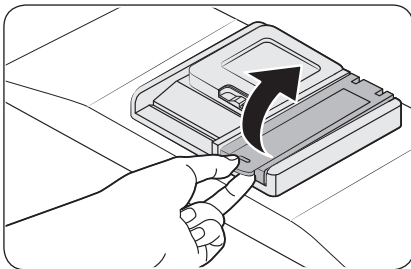

1. Öffnen Sie den Verschluss des Klarspülerbehälters.

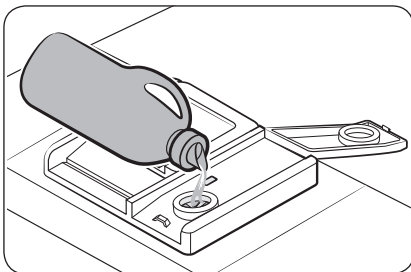

2. Füllen Sie Klarspüler in den Klarspülerbehälter.

⚠ VORSICHT

Befüllen Sie den Behälter nur bis zur maximalen Füllstandsanzeige. Überschüssiger Klarspüler kann während der Programme auslaufen.

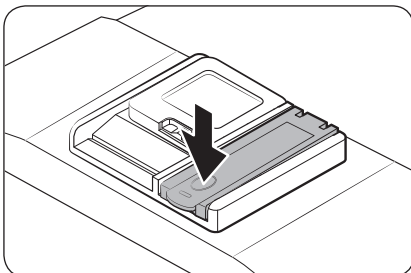

3. Schließen Sie den Klarspülerbehälter. Drehen Sie dazu den Verschluss im Uhrzeigersinn.

Salzbehälter

⚠ VORSICHT

- Verwenden Sie nur Spülmaschinensalz. Verwenden Sie keine andere Art von Salz oder Lösungsmittel. Andere Mittel können Schäden am Salzbehälter und an der Enthärtungsanlage verursachen.
- Um Korrosion durch eine übermäßige Menge an Salz oder Salzwasser zu verhindern, füllen Sie den Salzbehälter immer vor dem Start eines Spülprogramms.

Füllen des Salzbehälters

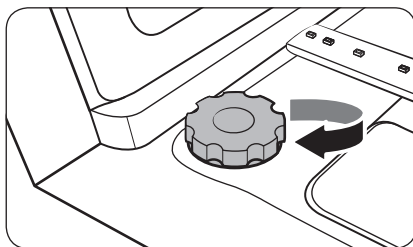
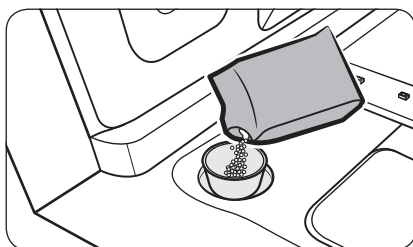
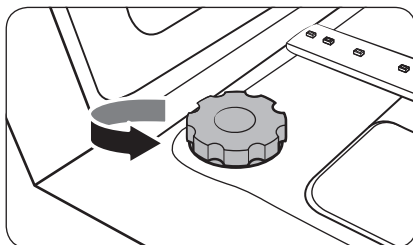

1. Öffnen Sie die Gerätetür.
2. Drehen Sie den Deckel zum Öffnen gegen den Uhrzeigersinn.

📖 HINWEIS

Wenn Sie den Deckel der Wasserenthärtungsanlage öffnen, läuft möglicherweise sauberes Wasser aus, das sich darin etwa eine Minute lang befunden hat. Geben Sie Salz hinein, um das Auslaufen des Wassers zu verhindern.

3. Füllen Sie den Salzbehälter mit Wasser (nur beim erstmaligen Einschalten des Gerätes erforderlich).
4. Füllen Sie das Spülmaschinensalz ein.

⚠ VORSICHT

- Die maximale Kapazität beträgt etwa 1 kg. Überschreiten Sie nicht die Kapazität.
- Durch Überschreiten der Kapazität kann die Leistung der Spülmaschine beeinträchtigt werden.

5. Drehen Sie das Anschlussstück zum Schließen im Uhrzeigersinn.

📖 HINWEIS

- Um Salz oder Salzwasser aus der Spülmaschine zu entfernen, führen Sie das Kurzprogramm-Programm aus.
- Je nach Größe der Salzkörner kann es einige Zeit dauern, bis das Salz vollständig aufgelöst ist und die Anzeige (S) in der Anzeige erlischt.

Vor der ersten Verwendung

Salzanzeige

Die Anzeige () schaltet sich ein, wenn für die nächsten Programme nicht mehr genügend Salz vorhanden ist.

Empfindlichkeit des Touchpads

Beachten Sie die folgenden Hinweise, damit Bedieneinheiten mit Touchpad nicht ihre Empfindlichkeit verlieren.

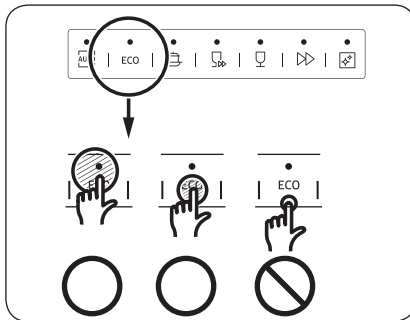

- Berühren Sie die Tasten auf dem Tastenfeld mit einem Finger und in der Mitte.
- Achten Sie darauf, jeweils immer nur eine Taste zu drücken (außer bei angegebenen Tastenkombinationen).
- Reinigen Sie die Oberfläche der Bedienblende regelmäßig mit einem feuchten weichen Tuch.



Einstellungen

Sie können den Signalton, das automatische Türöffnen, den Klarspülerpegel und die Wasserhärte nach Ihren Wünschen einstellen.

Aufrufen des Einstellmodus

1. Schalten Sie die Spülmaschine ein.
2. Halten Sie die Programmtaste **AUTO** (Modell DW60CG5**B****/DW60CG5**I****) oder Programm (Modell DW60CG5**F****/DW60CG5**U****/DW60CG5**S****) innerhalb von 60 Sekunden nach Einschalten des Geschirrspülers fünf Sekunden lang gedrückt.
 - Wenn Sie den Modus für Einstellungen aufgerufen haben, zeigt das Display „0:00“ an.

Toneinstellung

Sie können den Ton ein- bzw. ausschalten.

1. Wählen Sie durch Drücken der Taste **Nur Oberkorb** das Menü für die Toneinstellung aus.
 - Auf dem Display wird die aktuelle Einstellung angezeigt. (Standardeinstellung: „U1“)
2. Drücken Sie die Programmtaste **AUTO** (Modell DW60CG5**B****/DW60CG5**I****) oder Programm (Modell DW60CG5**F****/DW60CG5**U****/DW60CG5**S****), um die Einstellung zu ändern.
 - U0: Signalton aus
 - U1: Signalton ein
3. Warten Sie 5 Sekunden, um die Einstellung zu speichern.

Einstellen der Funktion zum automatischen Öffnen der Tür

Um bessere Trocknungsergebnisse zu erzielen, können Sie die Spülmaschine so einstellen, dass sich die Tür nach jedem Programm automatisch öffnet.

1. Aktivieren Sie durch Drücken der Taste **Spültab** das Menü zum Einstellen der automatischen Türöffnung.
 - Auf dem Display wird die aktuelle Einstellung angezeigt. (Standardeinstellung: „A1“)
2. Drücken Sie die Programmtaste **AUTO** (Modell DW60CG5**B****/DW60CG5**I****) oder Programm (Modell DW60CG5**F****/DW60CG5**U****/DW60CG5**S****), um die Einstellung zu ändern.
 - A0: Funktion deaktiviert
 - A1: Funktion aktiviert
3. Warten Sie 5 Sekunden, um die Einstellung zu speichern.





Vor der ersten Verwendung

Dosiereinstellung für den Klarspüler

Sie können die Klarspülermenge einzustellen, die während eines Programms ausgegeben wird.

1. Drücken Sie die Taste **Startzeitvorwahl**, um in das Menü zum Einstellen der Klarspülermenge zu wechseln.
 - Auf dem Display wird die aktuelle Einstellung angezeigt. (Standardeinstellung: „F4“)
2. Drücken Sie die Programmtaste **AUTO (Modell DW60CG5**B****/DW60CG5**I****)** oder **Programm (Modell DW60CG5**F****/DW60CG5**U****/DW60CG5**S****)**, um die Einstellung zu ändern.
 - Sie können zwischen F1 - F5 (Minimum - Maximum) wählen.
3. Warten Sie 5 Sekunden, um die Einstellung zu speichern.

Einstellen der Wasserhärte

Sie können die eingestellte Wasserhärte an die Wasserhärte in Ihrer Region anpassen. Das Ändern dieser Einstellung hat Auswirkungen auf den Salzverbrauch der Spülmaschine.

1. Drücken Sie die Taste **Selbstreinigung (Modell DW60CG5**B****/DW60CG5**I****)** oder **Desinfektion (Modell DW60CG5**F****/DW60CG5**U****/DW60CG5**S****)**, um das Menü zur Einstellung der Wasserhärte auszuwählen.
 - Auf dem Display wird die aktuelle Einstellung angezeigt. (Standardeinstellung: „H3“)
2. Drücken Sie die Programmtaste **AUTO (Modell DW60CG5**B****/DW60CG5**I****)** oder **Programm (Modell DW60CG5**F****/DW60CG5**U****/DW60CG5**S****)**, um die Einstellung zu ändern.
 - Sie können zwischen H1 - H6 (weich - hart) wählen.
3. Warten Sie 5 Sekunden, um die Einstellung zu speichern.

HINWEIS

- Ändern Sie die Einstellung entsprechend der Tabelle im Abschnitt „Anpassen des Salzverbrauchs“ auf Seite 59.
- Standardeinstellung: H3
- Die Spülmaschine regeneriert den Wasserenthärter je nach Einstellung nach jeweils 3 bis 4 Spülprogrammen. Außerdem regeneriert die Spülmaschine den Wasserenthärter im ersten Zyklus, nachdem Sie die Einstellung geändert haben.
- Die Regeneration wird in der Trockenphase durchgeführt. Hierbei werden zusätzlich 2,0 - 2,5 l Wasser verbraucht und das Programm dauert 4 - 10 Minuten.
- Der Energieverbrauch kann sich zwar erhöhen, allerdings nur in geringfügigem Maße.



Bedienung

Bedienblende

Modelle DW60CG5**B****/DW60CG5**I****

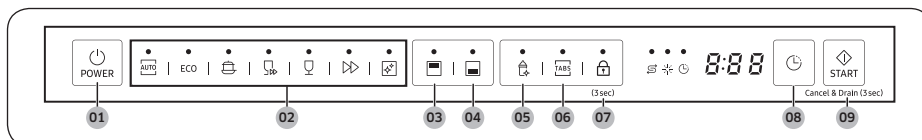

Modelle DW60CG5**F****/DW60CG5**U****/DW60CG5**S****

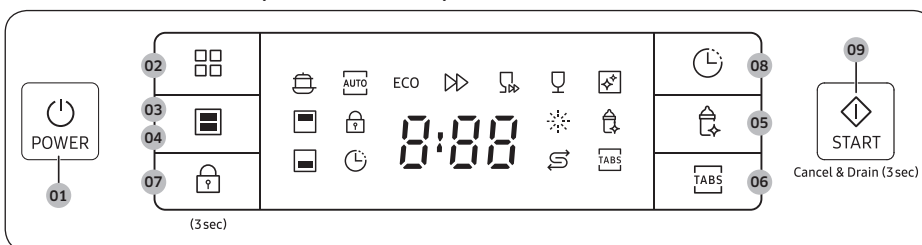

| | |
|---------------------------|---|
| 01 POWER (EIN/AUS) | Durch Drücken dieser Taste wird die Spülmaschine ein- bzw. ausgeschaltet. |
| 02 Programm | Drücken Sie diese Taste, um das gewünschte Spülprogramm auszuwählen. (Weitere Informationen finden Sie im Abschnitt „Programmübersicht“ auf Seite 57.) |
| 03 Nur Oberkorb | Drücken Sie auf diese Taste, um Ihr Geschirr nur im oberen Korb zu spülen. |
| 04 Nur Unterkorb | Drücken Sie auf diese Taste, um Ihr Geschirr nur im unteren Korb zu spülen. |
| 05 Desinfektion | Drücken Sie diese Taste, um die Wassertemperatur im letzten Spülgang auf 69 °C zu erhöhen, um Geschirr zu desinfizieren. Diese Option ist bei AUTO, Kurzprogramm, Selbstreinigung und Glasprogramm nicht verfügbar. |
| 06 Spültab | Drücken Sie auf diese Taste, um die Option Spültab zum Einsatz eines 3-in-1-Tabs auszuwählen, bei denen Salz und Klarspüler nicht benötigt werden. Diese Option ist bei AUTO, Kurzprogramm und Selbstreinigung nicht verfügbar. |

Bedienung

| | |
|--|--|
| 07 Bediensperre | Mit der Bediensperre können Sie die Tasten auf der Bedienblende mit Ausnahme von POWER (EIN/AUS) sperren. Weitere Informationen finden Sie im Abschnitt „ Bediensperre / Kindersicherung “ auf Seite 61. |
| 08 Startzeitvorwahl | Sie können den Beginn des Spülprogramms um bis zu 24 Stunden verzögern. Weitere Informationen finden Sie im Abschnitt „ Startzeitvorwahl “ auf Seite 61. |
| 09 START (STARTEN) (Cancel & Drain (Abbrechen und Abpumpen)) | Drücken Sie auf START (STARTEN) , um das Programm zu starten. Stellen Sie sicher, dass die Gerätetür geschlossen ist. Cancel & Drain (Abbrechen und Abpumpen) : Wenn Sie das laufende Programm abbrechen und die Spülmaschine leer pumpen möchten, halten Sie die Taste START (STARTEN) 3 Sekunden lang gedrückt. |

Anzeigen

Modelle DW60CG5**B****/DW60CG5**I****

Modelle DW60CG5**F****/DW60CG5**U****/
DW60CG5**S****



| | | |
|--|--|---|
| Kein Salz-Anzeige | | Sie leuchtet auf, wenn das Salz zur Neige geht und nachgefüllt werden muss. |
| Klarspüler Nachfüllen-Anzeige | | Sie leuchtet auf, wenn der Klarspüler in der Spülmaschine zur Neige geht. |
| Bediensperre-Anzeige (Modelle DW60CG5**F****/ DW60CG5**U****/ DW60CG5**S****) | | Leuchtet auf, wenn Bediensperre aktiviert wird. |
| Startzeitvorwahl-Anzeige | | Leuchtet auf, wenn Startzeitvorwahl aktiviert wird. |

Programmübersicht

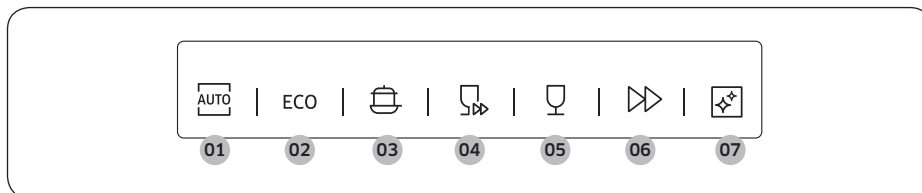

| | |
|---------------------------|--|
| 01 AUTO | In diesem Programm wird der Verschmutzungsgrad erkannt und automatisch das dafür optimale Programm gestartet. |
| 02 ECO * | In diesem Programm werden Strom- und Wasserverbrauch reduziert. Es ist für normal verschmutztes Geschirr geeignet. |
| 03 Intensiv | Wählen Sie dieses Programm für stark verschmutzte Gegenstände. |
| 04 Kurzprogramm | Wählen Sie diesen Programm, um leicht verschmutzte Teile in kurzer Zeit zu spülen. Die Optionen zum Desinfizieren und Multitab sind zusammen mit diesem Programm nicht verfügbar. |
| 05 Glasprogramm | Wählen Sie diesen Programm für leicht verschmutzte, zerbrechliche Gegenstände wie Gläser. Die Option zum Desinfizieren ist zusammen mit diesem Programm nicht verfügbar. |
| 06 Express 60 | Kurzprogramm für normal verschmutzte täglich genutzte Teile. |
| 07 Selbstreinigung | Wählen Sie dieses Programm, um die Spülmaschine im Inneren zu reinigen. Stellen Sie sicher, dass die Spülmaschine leer ist. |

* Die Werte für das ECO-Programm wurden entsprechend der Prüfnorm EN 60436:2020 ermittelt. Bei den für die anderen Programme angegebenen Werten handelt es sich nur um Richtwerte.

Bedienung

Mit wenigen einfachen Schritten zu Ergebnissen

1. Öffnen Sie die Gerätetür, und räumen Sie die Spülmaschine ein. Achten Sie darauf, Speisereste und Abfälle vom Geschirr zu entfernen.
2. Füllen Sie Spülmittel in den Spülmittelbehälter. Sie erzielen ein besseres Spülergebnis, wenn Sie Klarspüler einfüllen.
3. Drücken Sie auf **POWER (EIN/AUS)** und wählen Sie dann ein Programm zusammen mit den gewünschten Optionen (**Nur Oberkorb**, **Nur Unterkorb**, **Desinfektion**, **Spültab** und **Startzeitvorwahl**). Manche Optionen sind je nach Programm möglicherweise nicht verfügbar.

HINWEIS

- Wenn Sie **Nur Unterkorb** wählen, müssen Sie sicherstellen, dass das Geschirr in den unteren Korb eingeräumt ist.
 - Wenn Sie **Nur Oberkorb** wählen, müssen Sie sicherstellen, dass das Geschirr in den oberen Korb eingeräumt ist.
4. Drücken Sie auf **START (STARTEN)**, bevor Sie die Gerätetür schließen. Der Spülmaschine startet das Programm, nachdem sie einige Sekunden lang abgepumpt hat.

HINWEIS

- Um das Programm nach dem Start zu wechseln, halten Sie **START (STARTEN)** 3 Sekunden lang gedrückt, damit das Programm abgebrochen wird. Wählen Sie dann ein neues Programm.
- Das Standardprogramm ist ECO.
- Um das Spülprogramm fortzusetzen, nachdem Sie die Tür geöffnet haben, um die Spülmaschine im Betrieb anzuhalten, müssen Sie einfach nur die Tür schließen.



Salzbehälter

Der Wasserenthärter ist so konzipiert, dass Mineralien und Salze aus dem Wasser entfernt werden, da diese sich nachteilig oder schädlich auf den Betrieb des Gerätes auswirken können. Für bessere Ergebnisse empfehlen wir weiches Wasser. Hartes Wasser enthält Verunreinigungen, die die Reinigungsleistung reduzieren können. Wenn das Frischwasser einen Härtegrad von mehr als 1,0 mmol/l (6 °d auf der deutschen Skala) aufweist, müssen Sie das Wasser enthärten.

- Um das Wasser weicher zu machen, müssen Sie ein für die Spülmaschine geeignetes Salz verwenden und die Enthärtungsanlage passend zum Wasser in Ihrer Region einstellen. Weitere Informationen über die Wasserhärte in Ihrer Region erhalten Sie bei Ihrem örtlichen Wasserwerk.
- Wenn der Härtegrad des Frischwassers nicht sicher bestimmbar ist, wählen Sie in den Einstellungen der Spülmaschine den höchsten Härtegrad aus. Liegt die Anzeige der Wasserhärte beispielsweise zwischen 6,7 mmol/l und 9,0 mmol/l, stellen Sie die Spülmaschine auf 9,0 mmol/l ein.
- Die Standardeinstellung für die Wasserhärte der Spülmaschine ist 3 (2,1-3,0 mmol/l). Wenn diese Einstellung der Wasserhärte in Ihrer Gegend entspricht, gibt es keine Notwendigkeit, sie zu ändern.

Anpassen des Salzverbrauchs

Die Spülmaschine ermöglicht das Einstellen des Salzverbrauchs entsprechend der Härte des verwendeten Wassers. Hiermit soll der Salzverbrauch an Ihre jeweiligen Gegebenheiten angepasst und optimiert werden. Gehen Sie folgendermaßen vor, um den Salzverbrauch einzustellen:

1. Schalten Sie die Spülmaschine ein.
2. Halten Sie die Programmtaste **AUTO** (Modell DW60CG5**B****/DW60CG5**I****) oder Programm (Modell DW60CG5**F****/DW60CG5**U****/DW60CG5**S****) innerhalb von 60 Sekunden nach Einschalten des Geschirrspülers fünf Sekunden lang gedrückt.
 - Wenn Sie den Einstellungsmodus aufgerufen haben, zeigt das Display „0:00“ an.
3. Drücken Sie die Taste **Selbstreinigung** (Modell DW60CG5**B****/DW60CG5**I****) oder **Desinfektion** (Modell DW60CG5**F****/DW60CG5**U****/DW60CG5**S****), um das Menü zur Einstellung der Wasserhärte auszuwählen.
 - Auf dem Display wird die aktuelle Einstellung angezeigt. (Standardeinstellung: „H3“)
4. Drücken Sie die Programmtaste **AUTO** (Modell DW60CG5**B****/DW60CG5**I****) oder Programm (Modell DW60CG5**F****/DW60CG5**U****/DW60CG5**S****), um die Einstellung zu ändern.
 - Sie können zwischen H1 - H6 (weich - hart) wählen.
5. Warten Sie 5 Sekunden, um die Einstellung zu speichern.

HINWEIS

- Es wird empfohlen, beim Einstellen die Angaben in der folgenden Tabelle (oder im Handbuch) zu beachten.
- Standardeinstellung: H3



Bedienung

| Wasserhärte | | | | Einstellung der Wasserhärte | Salzverbrauch (Gramm/Spülprogramm) | Reichweite (Spülprogramme/1 kg) |
|-------------|-------|--------|---------|-----------------------------|------------------------------------|---------------------------------|
| °dH | °fH | °Clark | mmol/l | | | |
| 0-5 | 0-9 | 0-6 | 0-0,94 | H1 | 0 | / |
| 6-11 | 10-20 | 7-14 | 1,0-2,0 | H2 | 20 | 60 |
| 12-17 | 21-30 | 15-21 | 2,1-3,0 | H3 | 30 | 50 |
| 18-22 | 31-40 | 22-28 | 3,1-4,0 | H4 | 40 | 40 |
| 23-34 | 41-60 | 29-42 | 4,1-6,0 | H5 | 50 | 30 |
| 35-55 | 61-98 | 43-69 | 6,1-9,8 | H6 | 60 | 20 |

HINWEIS

- 1 dH (deutscher Härtegrad) = 0,178 mmol/l
- 1 Clark (britischer Härtegrad) = 0,143 mmol/l
- 1 fH (französischer Härtegrad) = 0,1 mmol/l
- Setzen Sie sich mit Ihren örtlichen Wasserversorger in Verbindung, um Auskunft über die Härte Ihrer Wasserversorgung zu erhalten.
- **WASSERENTHÄRTER**

Die Härte des Wassers unterscheidet sich von Ort zu Ort. Wenn in der Spülmaschine hartes Wasser verwendet wird, können sich auf Geschirr und Besteck Ablagerungen bilden. Das Gerät ist mit einem speziellen Enthärter-System ausgestattet, in dem ein Spezi-alsalz verwendet wird, das Kalk und Mineralien aus dem Wasser entfernt.
- **Funktionsweise der Regeneration der Wasserenthärtungsanlage (ECO-Programm mit Härteeinstellung H3)**
 - Arbeitet bei Beginn des Trockenvorgangs etwa 2 Minuten lang und verbraucht 2 l Wasser und 0,0002 kWh Energie
 - Die Regeneration erfolgt jeweils nach 5 Spülvorgängen



Startzeitvorwahl

Sie können den Beginn des Spülprogramms in Schritten von einer Stunde um bis zu 24 Stunden verzögern. Drücken Sie auf **Startzeitvorwahl**, um die Verzögerungszeit zu erhöhen. Die angezeigte Stunde gibt an, wann das Programm gestartet wird.

1. Öffnen Sie die Gerätetür, und räumen Sie die Spülmaschine ein.
2. Durch Drücken der Taste **Startzeitvorwahl** ändern sich eingestellte Zeit in Schritten von 1 Stunde.
 - Wenn Sie die Taste gedrückt halten, wird die Zeit so lange erhöht, bis Sie die Taste wieder loslassen.
3. Drücken Sie auf **START (STARTEN)**, bevor Sie die Gerätetür schließen.

HINWEIS

Um die Verzögerungszeit nach dem Starten der Spülmaschine zu ändern, drücken Sie auf **POWER (EIN/AUS)** und starten Sie die Spülmaschine dann wieder.

Bediensperre / Kindersicherung

Um zu verhindern, dass Kinder mit der Spülmaschine spielen, können Sie mit der Kindersicherung alle Bedientasten mit Ausnahme von **POWER (EIN/AUS)** sperren.

- Um die Bediensperre zu aktivieren, halten Sie **Bediensperre** 3 Sekunden lang gedrückt. Bei aktivierter Bediensperre können Sie weder Programme noch Optionen auswählen und die Maschine auch nicht in Betrieb nehmen.
- Zum Deaktivieren der die Spülmaschine Bediensperre halten Sie **Bediensperre** noch einmal 3 Sekunden lang gedrückt.
- Die Bediensperre bleibt auch nach einem Neustart der Spülmaschine aktiv. Zum Beenden der Bediensperre müssen Sie sie zuerst deaktivieren.

Wartung und Pflege

Reinigung

Durch gute Pflege Ihrer Spülmaschine verbessern Sie ihre Leistung, vermeiden unnötige Reparaturen und verlängern ihre Lebensdauer.

Außenflächen

Wischen Sie Tropfen von den Oberflächen der Spülmaschine sofort ab. Verwenden Sie dafür ein weiches, feuchtes Tuch, um Tropfen und Staub vorsichtig vom der Bedienblende abzuwischen.

VORSICHT

- Verwenden Sie keinesfalls Waschbenzin, Wachs, Verdüner, Chlorbleiche, Alkohol oder andere Chemikalien. Solche Stoffe können die Innenwände der Spülmaschine verfärben und Flecken verursachen.
- Im Innern der Spülmaschine befinden sich elektrische Teile. Spritzen Sie kein Wasser direkt auf die Spülmaschine. Schützen Sie elektrische Komponenten vor Wasser.
- Verwenden Sie für eine Frontplatte aus Edelstahl einen Edelstahlreiniger für Haushaltsgeräte und ein sauberes, weiches Tuch.

Innenseiten des Geräts

Reinigen Sie regelmäßig das Innere der Spülmaschine, um Schmutz oder Nahrungsmittelrückstände zu entfernen. Wischen Sie die Innenseiten der Spülmaschine und der Tür mit einem feuchten Tuch ab.

VORSICHT

- Entfernen Sie keinesfalls die vordere Dichtung (die lange Gummilippe, die um die Öffnung der Spülmaschine geführt ist). Die Dichtung isoliert das Innere der Spülmaschine nach außen.
- Verwenden Sie ein feuchtes Tuch, um Kalk oder Fettablagerungen im Inneren der Geschirrspülmaschine zu beseitigen. Alternativ können Sie etwas Reinigungsmittel auftragen und dann bei höchster Spültemperatur einen Leerprogramm durchlaufen lassen.



Düsen

Um zu verhindern, dass die Düsen verstopfen, oder um verstopfte Düsen zu reinigen, müssen Sie die einzelnen Düsen entfernen und reinigen. Seien Sie vorsichtig, wenn Sie die Düsen entfernen, denn sie können brechen.

Sprüharm am Oberkorb

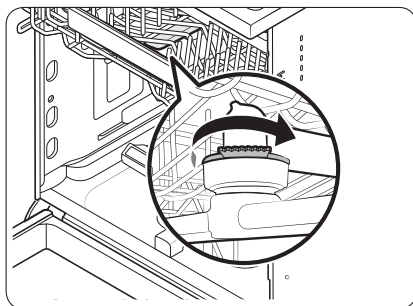

1. Öffnen Sie die Tür, und ziehen Sie dann den Oberkorb heraus, um an den oberen Sprüharm zu gelangen.
2. Lösen und entfernen Sie die Befestigungsmutter, und nehmen Sie dann den Sprüharm aus dem Gerät.
3. Beseitigen Sie Verstopfungen und reinigen Sie den Sprüharm.
4. Setzen Sie den Sprüharm wieder ein, und ziehen Sie die Mutter anschließend von Hand fest.
5. Drehen Sie den Sprüharm mit der Hand, um sicherzustellen, dass er richtig eingesetzt ist.

Unterer Sprüharm

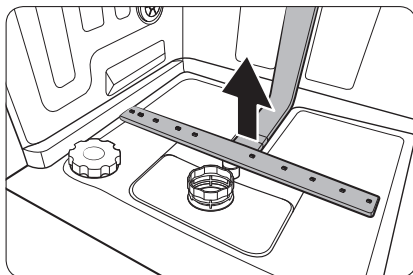

1. Öffnen Sie die Tür, und ziehen Sie dann den Unterkorb heraus. Den unteren Sprüharm sehen Sie ganz unten.
2. Beseitigen Sie Verstopfungen und reinigen Sie den Sprüharm.
3. Setzen Sie den Sprüharm wieder ein.
4. Drehen Sie den Sprüharm mit der Hand, um sicherzustellen, dass er richtig eingesetzt ist.

Innenreinigung

Wir empfehlen monatlich eine Innenreinigung. Sie können das Selbstreinigungsprogramm oder das Intensivprogramm verwenden, ohne Geschirr einzuräumen.

Wenn das Leitungswasser in Ihrer Gegend hart ist, können Sie Kalkablagerungen in der Spülmaschine verhindern, indem Sie dem Spülmittel beim Betrieb der Spülmaschine Zitronensäure hinzufügen.



Wartung und Pflege

Filter

Wir empfehlen eine monatliche Reinigung des Filters.

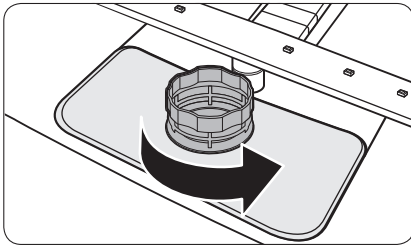

1. Öffnen Sie die Gerätetür, und entfernen Sie zuerst den Unterkorb.
2. Drehen Sie den Filtergriff gegen den Uhrzeigersinn, um den Grobfilter zu lösen.

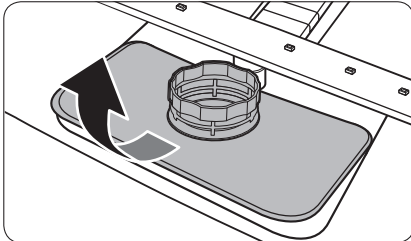

3. Entfernen Sie zuerst den Grobfilter und dann den zylindrischen Mikrofilter darunter.

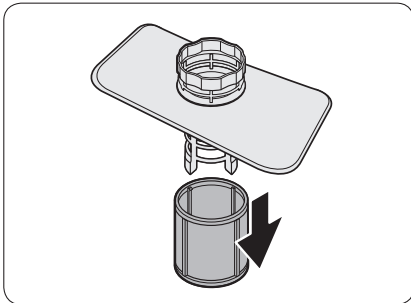

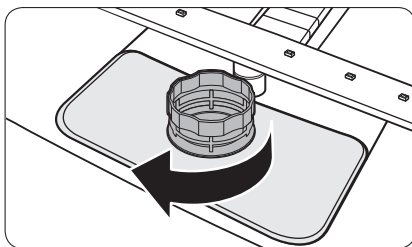
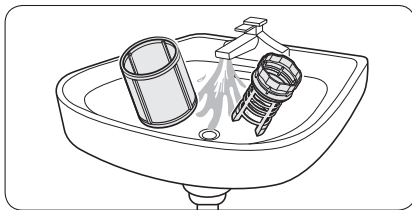

4. Beseitigen Sie Schmutz und Verunreinigungen aus dem Mikrofilter und den Grobfilter.
5. Spülen Sie sie unter fließendem Wasser und lassen Sie die dann gut trocknen.

6. Setzen Sie zuerst den Filter und dann den Grobfilter wieder ein.
7. Drehen Sie den Filtergriff im Uhrzeigersinn, um ihn zu verriegeln.

⚠ VORSICHT

Stellen Sie sicher, dass der Grobfilter richtig geschlossen ist. Eine lose Abdeckung kann die Filterleistung reduzieren.

Langzeitpflege

Wenn Sie die Spülmaschine für längere Zeit nicht benutzen, pumpen Sie zuerst das gesamte Wasser aus dem Gerät und trennen Sie dann den Wasserschlauch. Schließen Sie das Frischwasserventil und öffnen Sie den Schalter am Sicherungsautomaten. Restwasser in den Schläuchen oder den internen Komponenten kann die Spülmaschine beschädigen.

Fehlerbehebung

Prüfpunkte

Schlagen Sie bei Problemen mit der Spülmaschine zuerst in der folgenden Tabelle nach und probieren Sie die dort empfohlenen Abhilfemaßnahmen aus.

Bei jeder Reparatur sind zwingend die von Samsung bereitgestellten Reparatur- und Wartungsanweisungen zu beachten. Samsung übernimmt keinerlei Haftung für den Fall, dass infolge einer nicht entsprechend fachgerechten Reparatur oder eines nicht fachgerechten Reparaturversuchs Schäden jeglicher Art am Produkt, wie auch mögliche Verletzungen oder Produktsicherheitsmängel auftreten. Nicht fachgerecht ist eine Reparatur insbesondere, wenn die von Samsung bereitgestellten Reparatur- und Wartungsanweisungen nicht eingehalten wurden. Jegliche Schäden am Produkt, die auf einer Reparatur oder eines Reparaturversuchs durch Dritte, die nicht von Samsung als Service-Dienstleister zertifiziert sind, zurückzuführen sind, sind von der Herstellergarantie ausgeschlossen.

| Symptom | Mögliche Ursache | Abhilfemaßnahme |
|---|---|--|
| Die Spülmaschine startet nicht. | Die Gerätetür ist nicht vollständig geschlossen. | <ul style="list-style-type: none">• Stellen Sie sicher, dass die Gerätetür vollständig geschlossen und verriegelt ist.• Stellen Sie außerdem sicher, dass der Oberkorb richtig mit der Düse an der Geschirrspüler-Rückwand verbunden ist.• Stellen Sie sicher, dass der Oberkorb richtig eingesetzt wurde. |
| | Das Netzkabel ist nicht angeschlossen. | <ul style="list-style-type: none">• Überprüfen Sie, ob das Gerät mit Strom versorgt wird. |
| | Kein Wasser vorhanden. | <ul style="list-style-type: none">• Stellen Sie sicher, dass das Frischwasserventil geöffnet ist. |
| | Die Bedienblende ist gesperrt. | <ul style="list-style-type: none">• Deaktivieren Sie die Bediensperre. |
| Die Spülmaschine riecht unangenehm. | Aus dem vorherigen Programm steht noch Wasser im Gerät. | <ul style="list-style-type: none">• Füllen Sie bei leerer Spülmaschine Spülmittel ein und starten Sie das Programm Kurzprogramm. Diese Funktion ist nur bei entsprechend ausgestatteten Geräten verfügbar. |
| Nach einem Programm steht noch Wasser im Gerät. | Der Abwasserschlauch ist geknickt oder verstopft. | <ul style="list-style-type: none">• Strecken Sie den Schlauch, und beheben Sie die Verstopfung. |



| Symptom | Mögliche Ursache | Abhilfemaßnahme |
|--|--|---|
| Auf dem Geschirr bleiben Speisereste zurück. | Es wurde ein falsches Programm ausgewählt. | <ul style="list-style-type: none"> Wählen Sie gemäß den Hinweisen in diesem Handbuch ein für den Verschmutzungsgrad des Geschirrs geeignetes Programm. |
| | Der Filter ist verschmutzt oder nicht richtig befestigt. | <ul style="list-style-type: none"> Reinigen Sie die Filter. Stellen Sie sicher, dass die Filter richtig befestigt sind. |
| | Es wurde eine nicht ausreichende Menge an Spülmittel verwendet. | <ul style="list-style-type: none"> Verwenden Sie für jede Maschinenfüllung die richtige Menge an Spülmittel. |
| | Der Wasserdruck ist zu gering. | <ul style="list-style-type: none"> Der Wasserdruck muss zwischen 40-1000 kPa (0,4 bar und 10 bar) liegen. |
| | Die Düsen der Sprüharme sind verstopft. | <ul style="list-style-type: none"> Reinigen Sie die Düsen und entfernen Sie die Verstopfung. |
| | Das Geschirr ist nicht richtig eingeräumt oder die Maschine wurde überladen. | <ul style="list-style-type: none"> Räumen Sie das Geschirr so ein, dass es weder den Sprüharm noch das Spülmittelfach behindert. |
| | Das Wasser ist zu hart. | <ul style="list-style-type: none"> Überprüfen Sie die Nachfüllanzeige für Salz und füllen Sie ggf. Spülmaschinensalz nach. |
| Das Geschirr wird nicht gut getrocknet. | Es ist kein oder nicht genug Klarspüler im Klarspülmittelbehälter. | <ul style="list-style-type: none"> Füllen Sie Klarspüler nach. Überprüfen Sie die Einstellungen für die Dosierung des Klarspülers. |
| | Es wurde zu viele Geschirr eingeräumt. | <ul style="list-style-type: none"> Wenn die Maschine überfüllt wird, kann die Trocknungsleistung sinken. Berücksichtigen Sie die Empfehlungen zum Einräumen des Geschirrs. |
| | Wasser von Gläsern und Tassen ist beim Ausräumen der Maschine verschüttet worden. | <ul style="list-style-type: none"> Räumen Sie zuerst den Unterkorb und dann den Oberkorb aus. Dadurch wird vermieden, dass Wasser aus dem Oberkorb auf das Geschirr im Unterkorb tropft. |
| | Es wurden mehrere Spülmitteltabs verwendet, ohne die Desinfektion -Option auszuwählen. | <ul style="list-style-type: none"> Verwenden Sie Klarspüler oder die Funktion Desinfektion. |



Fehlerbehebung

| Symptom | Mögliche Ursache | Abhilfemaßnahme |
|--|--|--|
| Die Spülmaschine ist zu laut. | Die Spülmaschine macht Geräusche, wenn der Deckel des Spülmittelfachs geöffnet ist und die Abwasserpumpe arbeitet. | <ul style="list-style-type: none"> Dies ist normal. |
| | Die Spülmaschine steht nicht waagrecht. | <ul style="list-style-type: none"> Stellen Sie sicher, dass die Spülmaschine waagrecht steht. |
| | Der Sprüharm stößt gegen das Geschirr, sodass ein schlagendes Geräusch entsteht. | <ul style="list-style-type: none"> Verteilen Sie das Geschirr neu. |
| Auf Tassen und Tellern bleibt ein gelber oder brauner Film zurück. | Rückstände von Kaffee oder Tee. | <ul style="list-style-type: none"> Lassen Sie ein Programm mit einer höheren Temperatur laufen. |
| Die Anzeigen leuchten nicht auf. | Das Netzkabel ist nicht angeschlossen. | <ul style="list-style-type: none"> Überprüfen Sie, ob das Gerät mit Strom versorgt wird. |
| Die Sprüharme drehen sich nicht gleichmäßig. | Die Düsen der Sprüharme sind mit Speiseresten verstopft. | <ul style="list-style-type: none"> Reinigen Sie die Sprüharme. |
| Ein weißer Film bleibt auf dem Geschirr zurück. | Das Wasser ist zu hart. | <ul style="list-style-type: none"> Stellen Sie sicher, dass die Nachfüllanzeige für Salz und die Einstellung der Wasserenthärtungsanlage für die Wasserhärte in Ihrer Gegend geeignet ist. Stellen Sie sicher, dass der Deckel des Salzbehälters richtig verschlossen ist. |
| Auf der Bedienblende sind Luftblasen und Kratzer zu sehen. | Luft gelangt unter die Schutzfolie, wodurch Spuren im EPS zurückbleiben. | <ul style="list-style-type: none"> Entfernen Sie die Schutzfolie vom der Bedienblende. |



Informationscodes

Bei Störungen Ihrer Spülmaschine werden im Display Fehlermeldungen angezeigt. Schlagen Sie in der folgenden Tabelle nach, und probieren Sie die beschriebenen Abhilfemaßnahmen aus.

| Code | Abhilfemaßnahme |
|------|---|
| LC | <p>Meldung: Leck</p> <ul style="list-style-type: none"> Schließen Sie das Frischwasserventil. Schalten Sie die Sicherung für Ihre Spülmaschine in Ihrem Sicherungskasten aus. Wenden Sie sich für die Reparatur an Ihren Installateur. Wenn das Problem weiterhin besteht, wenden Sie sich an ein lokales Samsung-Kundendienstzentrum. |
| 4C | <p>Kontrolle des Zulaufschlauchs</p> <ul style="list-style-type: none"> Überprüfen Sie, ob das Ventil der Wasserversorgung geschlossen, die Wasserversorgung in sonstiger Weise unterbrochen oder das Ventil oder die Leitung eingefroren oder mit Fremdpartikeln verstopft ist. Wenn das Problem weiterhin besteht, wenden Sie sich an ein lokales Samsung-Kundendienstzentrum. Filter und Abflussrohr überprüfen. Wenn sie verstopft sind, bitte reinigen. Wenn das Problem weiterhin besteht, wenden Sie sich an ein lokales Samsung-Kundendienstzentrum. |
| AC | <p>Kommunikationstest zwischen den Platinen</p> <ul style="list-style-type: none"> Gestörte Kommunikation zwischen der Hauptplatine und einer Unterplatine. Wenn das Problem weiterhin besteht, wenden Sie sich an ein autorisiertes Samsung-Kundendienstzentrum. |
| HC | <p>Übertemperaturkontrolle</p> <ul style="list-style-type: none"> Funktionskontrolle. Füllen Sie Spülmittel ein, und starten Sie ohne Geschirr ein Programm. Wenn das Problem weiterhin besteht, schalten Sie die Sicherung für Ihre Spülmaschine in Ihrem Sicherungskasten aus. Setzen Sie sich dann mit einem Samsung-Kundendienstzentrum in Verbindung. |
| tC | <p>Thermistorprüfung</p> <ul style="list-style-type: none"> Der Temperatursensor ist verformt oder defekt (Kurzschluss oder Unterbrechung). Wenn das Problem weiterhin besteht, wenden Sie sich an ein autorisiertes Samsung-Kundendienstzentrum. |
| PC | <p>Prüfung des Verteilermotors</p> <ul style="list-style-type: none"> Gestörter Betrieb der Baugruppe des Verteilermotors oder der Hauptplatine. Wenn das Problem weiterhin besteht, wenden Sie sich an ein lokales Samsung-Kundendienstzentrum. |

Sollte einer der Informationscodes auch weiterhin angezeigt werden, nachdem Sie die oben beschriebenen Abhilfemaßnahmen ausprobiert haben, wenden Sie sich an das nächstgelegene Samsung-Kundendienstzentrum.

Ersatzteile* für Endbenutzer werden mindestens 10 Jahre** lang vorgehalten.

* In Frage kommende Teile: Türscharnier und Dichtungen, andere Dichtungen, Sprüharme, Ablauffilter, Geschirrkörbe und Kunststoffzubehör wie Körbe und Deckel.

** Hiermit ist gemeint, dass Ersatzteile, nachdem Samsung das letzte Gerät des Modells in den Verkehr gebracht hat, noch mindestens 10 Jahre lang vorgehalten werden.



Programmtabelle

| Programm | AUTO | ECO | Intensiv |
|----------------------------|--|---|--|
| Programmablauf | Vorspülen (45 °C) ▶ Auto (55~65 °C) ▶ Klarspülen ▶ Klarspülen ▶ Klarspülen (50~55 °C) ▶ Trocknen ▶ Ende | Abspülen (50 °C) ▶ Klarspülen ▶ Klarspülen (50 °C) ▶ Trocknen ▶ Ende | Vorspülen (50 °C) ▶ Abspülen (65 °C) ▶ Klarspülen ▶ Klarspülen ▶ Klarspülen (60 °C) ▶ Trocknen ▶ Ende |
| Wasserverbrauch (L) | 10,6~15,9 | 10,5 | 16,5 |
| Energieverbrauch (kWh) | 1,050~1,551 | 0,848 | 1,651 |
| Programmdauer (in Minuten) | 80~150 | 210 | 205 |

| Cycle (Programm) | * Kurzprogramm | Glasprogramm | Express 60 |
|----------------------------|--|--|---|
| Programmablauf | Abspülen (40 °C) ▶ Klarspülen (40 °C) ▶ Klarspülen (55 °C) | Vorspülen (40 °C) ▶ Abspülen (50 °C) ▶ Klarspülen ▶ Klarspülen (50 °C) ▶ Trocknen ▶ Ende | Abspülen (55 °C) ▶ Klarspülen ▶ Klarspülen (50 °C) ▶ Trocknen ▶ Ende |
| Wasserverbrauch (L) | 11 | 13,5 | 11,5 |
| Energieverbrauch (kWh) | 0,781 | 0,902 | 0,853 |
| Programmdauer (in Minuten) | 38 | 120 | 60 |

| Cycle (Programm) | Selbstreinigung |
|----------------------------|--|
| Programmablauf | Vorspülen (45 °C) ▶ Abspülen (70 °C) ▶ Klarspülen ▶ Klarspülen (70 °C) ▶ Trocknen ▶ Ende |
| Wasserverbrauch (L) | 15,1 |
| Energieverbrauch (kWh) | 1,643 |
| Programmdauer (in Minuten) | 145 |

* Kurzprogramm, Vorspülen: In diesem Programm werden weder die Türautomatik noch der Trocknungsgang aktiviert. Von der Dauernutzung des Vorspülen-Programms über einen längeren Zeitraum hinweg wird abgeraten. Dies kann dazu führen, dass die Leistung der Wasserenthärtungsanlage zurückgeht.

 **HINWEIS**

- Die Dauer eines Programms unterscheidet sich je nach den von Ihnen gewählten Optionen und je nach Wassereinlasstemperatur und -druck.
- Die Spülmaschine pumpt das restliche Wasser im Inneren automatisch ab, wenn sie seit 5 Tage nicht benutzt wurde.
- Die Leistungsaufnahme hängt von der Wassertemperatur und/oder der Füllung ab. Wenn der Klarspülerbehälter leer ist, können Programmdauer und Temperatur ein wenig zunehmen.
- Wenn kein Klarspüler verwendet wird, können Dauer und Temperatur des Programms ein wenig zunehmen.

Anhang

Transport/Umzug

Stellen Sie sicher, dass die Spülmaschine leer ist und dass sich keine losen Teile darin befinden. Pumpen Sie zuerst etwaiges Restwasser folgendermaßen aus der Spülmaschine ab.

1. Öffnen Sie die Tür, wenn das Abpumpen beendet ist.
2. Schalten Sie die Spülmaschine aus und schließen Sie dann das Wasserventil.
3. Trennen Sie den Wasserschlauch und den Abwasserschlauch.

VORSICHT

Sie dürfen die Spülmaschine beim Transport weder schütteln noch hin- und herwiegen. Andernfalls kann Restwasser aus der Spülmaschine tropfen.

Schutz vor Frost

Wenn Sie die Spülmaschine längere Zeit an einer Stelle mit Frostgefahr abstellen, müssen Sie unbedingt sicherstellen, dass sich keinerlei Wasser mehr darin befindet. Weitere Einzelheiten finden Sie im Abschnitt „Transport/Umzug“.

Entsorgung der Spülmaschine und Umweltschutz

Diese Spülmaschine ist aus wiederverwertbaren Materialien hergestellt. Beachten Sie bei der Entsorgung von Altgeräten die vor Ort geltenden Vorschriften und Gesetze. Schneiden Sie das Netzkabel durch, damit das Gerät nicht mehr an eine Stromquelle angeschlossen werden kann. Entfernen Sie die Gerätetür, um zu verhindern, dass Kinder und Tiere versehentlich im Gerät eingeschlossen werden.

Tipp zum Energie- und Wassersparen

- Das ECO-Programm ist geeignet, um normal verschmutztes Geschirr zu reinigen. Hierfür ist es im Hinblick auf seinen kombinierten Energie- und Wasserverbrauch das effizienteste Programm und es wird zur Beurteilung der Konformität zur Ökodesign-Richtlinie der EU (KOMMISSIONSVERORDNUNG (EU) 2019/2022) eingesetzt.
- Das manuelle Vorspülen von Geschirr bewirkt erhöhten Wasser- und Energieverbrauch und wird nicht empfohlen.
Vor dem Einräumen des Geschirrs in die Spülmaschine können Sie ein Messer o. Ä. verwenden, um große Essensreste zu entfernen.
- Die Frischwassertemperatur darf bis zu 60 °C betragen. Bei Anschluss der Maschine an eine Warmwasserversorgung wird weniger Strom verbraucht.
- Es ist besser, den Korb wenn möglich ganz zu füllen, ihn aber nicht zu überladen.
- Legen Sie das Geschirr richtig in die Körbe ein, um Beschädigungen und Leistungseinbußen zu vermeiden.
 - Durch Überladen und sich gegenseitig behinderndes Geschirr kann die Reinigungs- und Trocknungsleistung beeinträchtigen.
Berücksichtigen Sie die Empfehlungen zum Einräumen Ihres Geschirrs.
 - Beladen Sie Geschirr mit konkavem Boden schräg, damit das Wasser ablaufen kann.
 - Räumen Sie das Geschirr so ein, dass es weder den Sprüharm noch das Spülmittelfach behindert.
Dies kann die Reinigungs- und Trocknungsleistung verbessern und verhindern, dass die Düse mit dem Geschirr in Berührung kommt.
 - Um Verletzungen zu verhindern, müssen sie Messer und andere Utensilien mit scharfen Spitzen entweder flach liegend oder so in den Besteckkorb gestellt werden, dass ihre Spitze nach unten weist.
- Verwenden Sie das **ECO**-Programm, um Wasser und Energie zu sparen. Das **ECO**-Programm spült normal verschmutztes Geschirr am effizientesten.
- Verwenden Sie eine ausreichende Menge an Spülmittel und beachten Sie beim Spülen die Angaben des Herstellers.
- Durch den Einsatz eines Geschirrspülers sparen Sie im Vergleich zur normalen Handwäsche Wasser.
- Informationen zum Ökodesign finden Sie unter www.samsung.com/support.

EPREL-Informationen

Informationen zur Energieverbrauchskennzeichnung dieses Geräts finden Sie im Europäischen Produktregister für Energiekennzeichnung (EPREL) unter https://eprel.ec.europa.eu/qr/***** wobei ***** die EPREL-Registrierungsnummer des jeweiligen Geräts ist. Die Registriernummer finden Sie auf dem Typenschild Ihres Geräts.

Anhang

Technische Daten

| MODELL | DW60CG5**F**** | DW60CG5**U**** | DW60CG5**S**** | DW60CG5**B**** | DW60CG5**I**** |
|-------------------------------------|----------------------------------|----------------|-----------------|----------------|------------------------|
| Typ | Freistehend | Unterbaugerät | Teileinbaugerät | Einbaugerät | Einbaugerät (Schieben) |
| Ein/Aus | 220-240 V~, 50 Hz | | | | |
| Wasserdruck | 40-1000 kPa (0,4 bar und 10 bar) | | | | |
| Spülkapazität | 14 Normgedecke | | | | |
| Nennleistung | 1760-2100 W | | | | |
| Abmessungen (Breite x Tiefe x Höhe) | 598x600x845 mm | 598x570x815 mm | | 598x550x815 mm | |
| Gewicht (ausgepackt) | 48,0 kg | 40,5 kg | 40,0 kg | 39,5 kg | 39,5 kg |

Hinweise für Testinstitute

HINWEIS

Folgende Bedingungen galten für den Vergleichstest:

- Spülkapazität: 14 Normgedecke
- Prüfnorm: EN 60436
- Position des Oberkorbs: unten
- Spülprogramm: ECO
- Zusätzliche Optionen: Keine
- Dosiereinstellung für den Klarspüler: F5
- Einstellung der Wasserhärte: H3
- Dosierung des Standardspülmittels: Hauptspülmittel 22 g
- Zur Anordnung der Gedecke siehe nachfolgende Abbildungen.

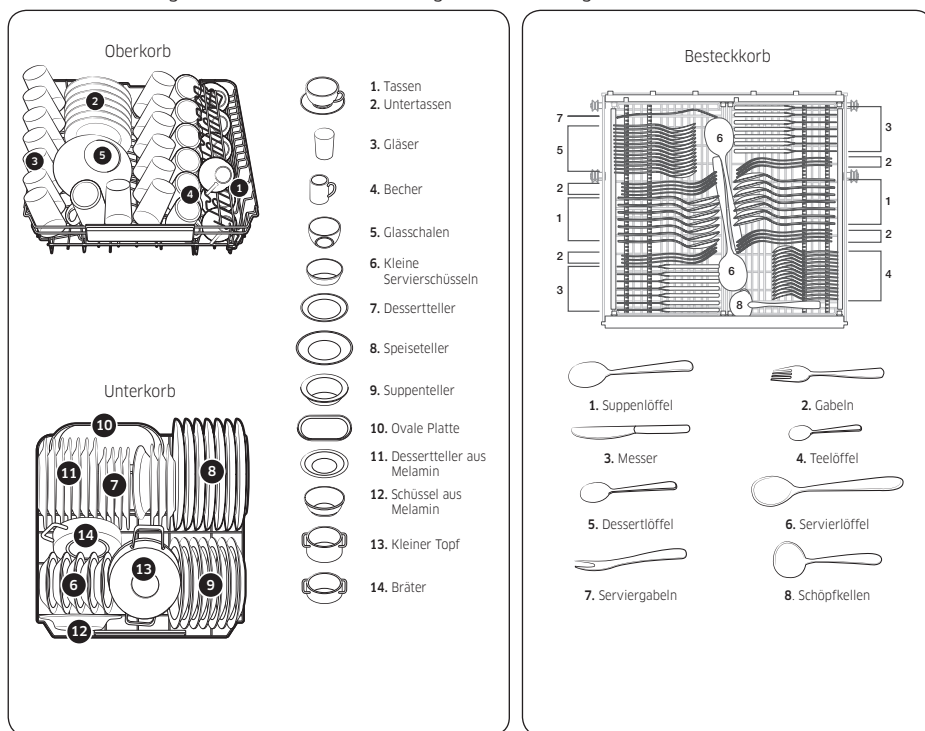

Hinweise für Testinstitute

FRAGEN ODER HINWEISE?

| LAND | RUFEN SIE UNS AN | ODER BESUCHEN SIE UNS ONLINE UNTER |
|----------------|--|--|
| AUSTRIA | 0800 72 67 864 (0800-SAMSUNG) | www.samsung.com/at/support |
| BELGIUM | 02-201-24-18 | www.samsung.com/be/support (Dutch) www.samsung.com/be_fr/support (French) |
| DENMARK | 707 019 70 | www.samsung.com/dk/support |
| FINLAND | 030-6227 515 | www.samsung.com/fi/support |
| FRANCE | 01 48 63 00 00 | www.samsung.com/fr/support |
| GERMANY | 06196 77 555 77 | www.samsung.com/de/support |
| ITALIA | 800-SAMSUNG (800.7267864) | www.samsung.com/it/support |
| CYPRUS | 8009 4000 only from landline, toll free | www.samsung.com/gr/support |
| GREECE | 80111-SAMSUNG (80111 726 7864) only from land line (+30) 210 6897691 from mobile and land line | www.samsung.com/gr/support |
| LUXEMBURG | 261 03 710 | www.samsung.com/be_fr/support |
| NETHERLANDS | 088 90 90 100 | www.samsung.com/nl/support |
| NORWAY | 21629099 | www.samsung.com/ho/support |
| PORTUGAL | 210 608 098 Chamada para a rede fixa nacional Dias úteis das 9h às 20h | www.samsung.com/pt/support |
| SPAIN | 91 175 00 15 | www.samsung.com/es/support |
| SWEDEN | 0771-400 300 | www.samsung.com/se/support |
| SWITZERLAND | 0800 726 786 | www.samsung.com/ch/support (German) www.samsung.com/ch_fr/support (French) |
| UK | 0333 000 0333 | www.samsung.com/uk/support |
| IRELAND (EIRE) | 0818 717100 | www.samsung.com/ie/support |