

<b>WARNHINWEISE</b>	<b>74</b>	<b>GEBRAUCH</b>	<b>83</b>
Allgemeine Sicherheitshinweise	74	Vorhergehende Eingriffe	83
Für dieses Gerät	78	Gebrauch der Zubehörteile	83
Zweck des Gerätes	78	Gebrauch des Backofens	83
Dieses Bedienungshandbuch	79	Analog-Zeitschaltautomatik	84
Haftung des Herstellers	79	Ratschläge zum Garen	86
Typenschild	79	Mini-Anleitung für Zubehör	87
Entsorgung	79	Tabelle der traditionellen Garvorgänge	87
Leitfaden für europäische Kontrollstellen	79	Angaben für die Aufsichtsbehörden	88
Technische Daten zur Energieeffizienz	79	<b>REINIGUNG UND WARTUNG</b>	<b>89</b>
So können Sie Energie sparen	80	Reinigung des Gerätes	89
Informationen zum Stromverbrauch im Aus-Zustand/ Stand-by-Modus	80	Pyrolyse (nur bei einigen Modellen)	89
Leuchtquellen	80	Einstellung der Pyrolyse	89
Wie man dieses Bedienungshandbuch lesen muss	80	Pyrolyse	89
<b>BESCHREIBUNG</b>	<b>81</b>	Reinigung der Backofentür	90
Allgemeine Beschreibung	81	Reinigung des Backraums	92
Bedienblende	81	Fehlermeldung	92
Weitere Teile	82	Außergewöhnliche Wartung	92
Zubehör	82	<b>INSTALLATION</b>	<b>93</b>
		Elektrischer Anschluss	93
		Positionierung	94

Wir empfehlen Ihnen, dieses Bedienungshandbuch sorgfältig durchzulesen. Hier finden Sie wichtige Hinweise, um die Ästhetik und Funktionalität Ihres Gerätes erhalten zu können. Weitere Informationen zu den Produkten finden Sie auf der Internetseite [www.smeg.com](http://www.smeg.com)

## WARNHINWEISE

### Allgemeine Sicherheitshinweise

#### Personenschäden

- **ACHTUNG:** Das Gerät und seine zugänglichen Teile erhitzen sich stark während des Gebrauchs: Kinder immer fernhalten.
- **ACHTUNG:** Das Gerät und seine zugänglichen Teile erhitzen sich stark während des Gebrauchs: die Heizelemente während des Gebrauchs nicht berühren.
- Während des Verstellens von Speisen im Inneren des Backraums die Hände mit Wärmeschutzhandschuhen schützen.
- Niemals versuchen, eine Flamme oder einen Brand mit Wasser zu löschen. Das Gerät ausschalten und die Flamme mit einem Deckel oder einer Löschdecke abdecken.
- Dieses Gerät darf von Kindern ab 8 Jahren sowie von Personen mit eingeschränkten körperlichen, sensorischen oder geistigen Fähigkeiten oder Personen verwendet werden, die keine Erfahrung im

Umgang mit Elektrogeräten haben, sofern diese von Erwachsenen, die für ihre Sicherheit verantwortlich sind, angewiesen oder beaufsichtigt werden.

- Kinder dürfen nicht mit dem Gerät spielen.
- Kinder unter 8 Jahren dürfen sich nicht in der Nähe des Gerätes aufhalten, wenn sie nicht beaufsichtigt werden.
- Während des Betriebs Kinder unter 8 Jahren nicht in der Nähe des Gerätes lassen.
- Die Reinigung und Wartung dürfen nicht durch unbeaufsichtigte Kinder erfolgen.
- Der Garvorgang muss immer überwacht werden. Ein kurzer Garvorgang muss immer und ständig überwacht werden.
- Das Gerät während Garvorgängen, bei denen Fette oder Öle freigegeben werden können, nicht unbeaufsichtigt lassen, da sich diese durch Überhitzung entzünden können. Besonders vorsichtig vorgehen.
- Kein Wasser direkt auf die heißen Backbleche gießen.
- Die Backofentür während des Garvorgangs geschlossen halten.
- Wenn Speisen bearbeitet werden müssen oder am Ende des Garvorgangs, die Tür

einige Sekunden lang 5 cm geöffnet halten, den Dampf austreten lassen, dann die Tür komplett öffnen.

- Keine spitzen Gegenstände aus Metall (Besteck oder Küchenhelfer) in die Öffnungen einführen.
- Das Gerät nach dem Gebrauch ausschalten.
- ENTZÜNDBARE MATERIALIEN NICHT IM STAURAUM ODER IN DER NÄHE DES GERÄTES VERWENDEN ODER AUFBEWAHREN.
- KEINE SPRAYDOSEN IN DER NÄHE DIESES GERÄTES VERWENDEN, WÄHREND DIESES IN BETRIEB IST.
- KEINE VERÄNDERUNGEN AN DIESEM GERÄT VORNEHMEN.
- Die Installation und die Wartungseingriffe müssen von qualifiziertem Fachpersonal und unter Berücksichtigung der geltenden Normen vorgenommen werden.
- Niemals versuchen, das Gerät ohne den Eingriff eines qualifizierten Technikers zu reparieren.
- Den Stecker niemals durch Ziehen am Kabel vom Stromnetz trennen.

### **Schäden am Gerät**

- Keine scheuernden oder

ätzenden Reinigungsmittel für die Reinigung der Teile aus Glas verwenden (z. B. Scheuerpulver, Fleckenentferner oder Metallschwämme). Auf keinen Fall raue oder scheuernde Materialien bzw. scharfkantige Metallschaber verwenden, da diese die Oberfläche zerkratzen und die Splitterung der Verglasung verursachen könnten. Eventuell Kochbesteck aus Holz oder Kunststoff verwenden.

- Es ist verboten, sich auf das Gerät zu setzen.
- Bei der Reinigung von Stahlteilen oder Metallflächen (z.B. eloxierte, mit Nickel behandelte oder verchromte Flächen) keine chlor-, ammoniak- oder bleichmittelhaltigen Produkte verwenden.
- Roste und Backbleche müssen in die seitlichen Schienen bis zum vollständigen Einrasten eingefügt werden. Die mechanischen Sicherheitssperren vermeiden ein ungewolltes Herausziehen und müssen immer nach unten und zur Rückseite des

Backraums gerichtet sein.

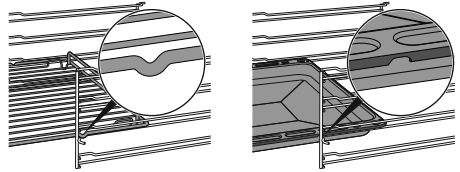

- Das Gerät nicht mit einem Dampfstrahl reinigen.
- Keine Spray-Produkte in der Nähe des Geräts verwenden.
- Öffnungen, Lüftungsschlitze und Wärmeauslässe nicht abdecken.
- Brandgefahr: Keine Gegenstände im Inneren des Backraums zurücklassen.
- **DIESES GERÄT DARF NICHT ALS RAUMHEIZER BENUTZT WERDEN.**
- Kein Geschirr oder Behälter aus Plastik zum Garen von Speisen verwenden.
- Keine geschlossenen Dosen oder Behälter in den Backraum einführen.
- Bei der Verwendung des Backofens alle nicht verwendeten Backbleche und Roste aus dem Backraum entfernen.
- Den Backraumboden nicht mit Alufolie oder Stanniolpapier abdecken.
- Keine Töpfe oder Backbleche direkt auf den Backraumboden stellen.
- Bei Bedarf kann das Rost für das Backblech (das je nach Modell zum Lieferumfang gehört

- oder separat verkauft wird) als Ablage für das Garen auf dem Boden benutzt werden.
- Bei Verwendung von Backpapier darauf achten, dass dieses die Zirkulation der Heißluft im Inneren des Backraums nicht behindert.
  - Keine Töpfe oder Backbleche direkt auf die Innenverglasung der Backofentür stellen.
  - Die offene Tür beim Einschieben des Geräts in den Schrank nicht als Hubvorrichtung verwenden.
  - Keinen übermäßigen Druck auf die offene Tür des Geräts ausüben.
  - Den Griff nicht zum Anheben oder Versetzen dieses Gerätes verwenden.

### Installation und Wartung

- **DIESES GERÄT DARF NICHT AUF BOOTEN ODER IN WOHNWAGEN INSTALLIERT WERDEN.**
- Das Gerät darf nicht auf einem Sockel installiert werden.
- Das Gerät mithilfe einer anderen Person in den Schrank einschieben.
- Um mögliche Überhitzungen zu vermeiden, darf das Gerät nicht hinter einer dekorativen Tür oder einer Platte installiert werden.
- Die Installation und die Wartungseingriffe müssen von qualifiziertem Fachpersonal und unter Berücksichtigung der geltenden Normen vorgenommen werden.
- Der Stromanschluss darf nur von zugelassenem technischem Personal ausgeführt werden.
- Der Erdungsanschluss ist obligatorisch und ist unter Einhaltung der Sicherheitsnormen für elektrische Anlagen vorzunehmen.
- Nur Kabel verwenden, die gegen eine Temperatur von mindestens 90 °C beständig sind.
- Das Anziehmoment der Schrauben der Speiseleitungen der Klemmleiste muss 1,5-2 Nm entsprechen.
- Um jede Art von Gefahr zu vermeiden, muss bei beschädigtem Netzkabel unverzüglich der technische Kundendienst kontaktiert werden, der dasselbe austauschen wird.
- **ACHTUNG:** Beim Aufstellen des Haushaltsgerätes immer sicherstellen, dass das Netzkabel nicht eingeklemmt ist und sich in einwandfreiem Zustand befindet.
- Vor jedem Eingriff auf das Gerät (Installation, Wartung, Aufstellung oder Versetzung) müssen immer persönliche Schutzausrüstungen griffbereit

sein.

- Vor jedem Eingriff auf das Gerät den Hauptstromschalter ausschalten.
- Bitte dafür sorgen, dass das Gerät nach der Installation durch einen zugänglichen Stecker oder, im Falle eines Direktanschlusses, durch einen Schalter abgeschaltet werden kann.
- An der Speiseleitung muss, gemäß der Installationsrichtlinien, eine allpoligen Netztrennvorrichtung installiert werden, mit einem Öffnungsabstand zwischen den Kontakten, der die vollständige Trennung unter Bedingungen der Kategorie Überspannung III ermöglicht.
- **ACHTUNG:** Vor dem Auswechseln von Leuchtmittel der Innenbeleuchtung sicherstellen, dass das Gerät ausgeschaltet und vom Stromnetz getrennt ist bzw. die allgemeine Stromversorgung abgeschaltet wurde.
- Die in diesem Gerät verwendeten Leuchtmittel sind spezielle Leuchtmittel für Haushaltsgeräte und sind nicht für die Hausbeleuchtung zu verwenden.
- Dieses Gerät kann bis zu einer maximalen Höhe von 2000 Metern über dem

Meeresspiegel verwendet werden.

### **Für pyrolytische Geräte**

- Während der Pyrolyse können die Oberflächen außergewöhnlich hohe Temperaturen erreichen. Kinder fernhalten.
- Vor dem Start der Pyrolyse, alle übergelaufenen Speisen oder Reste von vorherigen Garvorgängen aus dem Backraum entfernen.
- Vor dem Start der Pyrolyse alle Zubehörteile im Inneren des Backraums ausbauen.
- Vor dem Start der Pyrolyse alle Brenner oder elektrischen Platten des Kochfeldes ausschalten, sofern diese auf dem Backofen installiert sind.

### **Für dieses Gerät**

- Man darf sich nicht an die offene Tür anlehnen oder sich darauf setzen.
- Sicherstellen, dass keine Gegenstände in der Tür stecken bleiben.
- Das Gerät nicht im Freien installieren/verwenden.
- Nur die mitgelieferte oder eine vom Hersteller empfohlene Temperatursonde verwenden (nur bei einigen Modellen).

### **Zweck des Gerätes**

Das Gerät ist zum Garen von

Speisen in Privathaushalten bestimmt. Jeder andere Gebrauch wird als zweckwidrig angesehen. Zudem darf es nicht verwendet werden:

- im Küchenbereich für Angestellte in Geschäften, in Büros und anderen Arbeitsbereichen.
- auf Bauernhöfen;
- von Gästen in Hotels, Motels und Wohnkomplexen;
- in Bed and Breakfasts.

### Dieses Bedienungshandbuch

- Das vorliegende Bedienungshandbuch ist ein fester Bestandteil des Gerätes und ist deshalb für die ganze Lebensdauer des Gerätes sorgfältig und in Reichweite aufzubewahren.
- Dieses Bedienungshandbuch vor der Benutzung des Gerätes sorgfältig durchlesen.
- Die Erklärungen dieses Handbuchs umfassen Abbildungen, die das beschreiben, was normalerweise im Display erscheint. Es muss jedoch berücksichtigt werden, dass das Gerät über eine aktualisierte Version des Systems verfügen könnte, weshalb das, was im Display angezeigt wird, sich von dem, was im Handbuch dargestellt ist, unterscheiden könnte.

### Haftung des Herstellers

Der Hersteller haftet nicht für Personen- und Sachschäden, die auf die folgenden Ursachen zurückzuführen sind:

- die zweckwidrige Verwendung des Gerätes;
- die Nichtbeachtung der Vorschriften dieses Bedienungshandbuches;
- unbefugte Änderungen auch nur einzelner Gerätekomponenten;
- die Verwendung von Nichtoriginalersatzteilen.

### Typenschild

Das Typenschild enthält technische Daten sowie

die Seriennummer und das Prüfzeichen. Das Typenschild auf keinen Fall entfernen.

### Entsorgung



Dieses Gerät entspricht der europäischen WEEE-Richtlinie (2012/19/EU) und muss nach Ablauf seiner Lebensdauer von anderen Abfällen getrennt entsorgt werden.

Dieses Gerät enthält, gemäß der gültigen europäischen Richtlinien, keine nennenswerte Menge an gesundheits- und umweltschädlichen Stoffen.



### Elektrische Spannung Stromschlaggefahr

- Die Hauptstromversorgung unterbrechen.
- Das Netzkabel von der elektrischen Anlage trennen.

Um das Gerät zu entsorgen:

- Das Netzkabel abschneiden und entfernen.
- Das Gerät bei geeigneten Sammelstellen für elektrische und elektronische Abfälle abgeben, oder es beim Kauf eines gleichwertigen Gerätes im Verhältnis eins zu eins an den Händler zurückgeben.

Die Verpackung unserer Produkte ist aus recyclingfähigem und umweltfreundlichem Material gefertigt.

- Die Verpackungsmaterialien bei geeigneten Sammelstellen abgeben.



### Verpackungen aus Plastik Erstickungsgefahr

- Die Verpackung oder Teile davon nicht unbeaufsichtigt lassen.
- Vermeiden, dass Kinder mit den Plastikbeuteln der Verpackung spielen.

### Leitfaden für europäische Kontrollstellen

#### Fan forced mode

Die ÖKO-Funktion zur Bestimmung der Energieeffizienzklasse entspricht den Vorgaben der europäischen Norm EN 60350-1.

### Technische Daten zur Energieeffizienz

Informationen gemäß der europäischen Energiekennzeichnungs- und Ökodesign-

Verordnung sind in einem separaten Dokument enthalten, das der Produktleitung beiliegt. Diese Angaben sind im „Produktinformationsblatt“ zu finden, das von der Website auf der dem jeweiligen Produkt gewidmeten Seite heruntergeladen werden kann.

## So können Sie Energie sparen

- Das Gerät nur dann vorheizen, wenn es vom Rezept verlangt wird.
- Sofern auf der Verpackung nicht anders angeführt, die tiefgefrorenen Lebensmittel vor dem Einfügen in den Backraum auftauen.
- Bei vielen Garvorgängen wird empfohlen, die Lebensmittel nacheinander zu garen, um den bereits vorgeheizten Backraum bestmöglichst zu nutzen.
- Vorzugsweise dunkle Formen aus Metall verwenden, da sie zu einer besseren Wärmeaufnahme beitragen.
- Bei der Verwendung des Backofens alle nicht verwendeten Backbleche und Roste aus dem Backraum entfernen.
- Den Garvorgang einige Minuten vor der normal dafür vorgesehenen Zeit abschalten. Die im Ofeninneren angesammelte Hitze lässt die Speisen für die restlichen Minuten weitergaren.
- Die Ofentür so wenig wie möglich öffnen, um Wärmeverluste zu vermeiden.
- Den Backraum stets sauber halten.

## Informationen zum Stromverbrauch im Aus-Zustand/Stand-by-Modus

Die technischen Daten zum Stromverbrauch des Geräts im Aus-Zustand/Stand-by-Modus finden Sie unter [www.smeg.com](http://www.smeg.com) auf der dem jeweiligen Produkt gewidmeten Seite.

## Leuchtquellen

- Dieses Gerät weist Lichtquellen auf, dessen Leuchtelemente vom Benutzer ausgetauscht werden können.

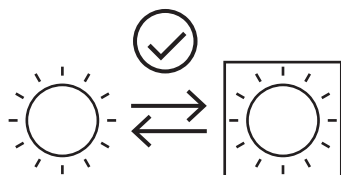



- Die in dem Produkt enthaltenen Lichtquellen sind für den Betrieb bei

Umgebungstemperaturen  $\geq 300^{\circ}\text{C}$  geeignet und für die Verwendung in Hochtemperaturanwendungen wie Öfen vorgesehen.

- Dieses Gerät enthält Leuchtquellen der Leistungsklasse „G“.

## Wie man dieses Bedienungshandbuch lesen muss

In diesem Bedienungshandbuch werden die folgenden Konventionen verwendet:

	Warnung/Achtung
	Informationen/Tipps

# BESCHREIBUNG

## Allgemeine Beschreibung

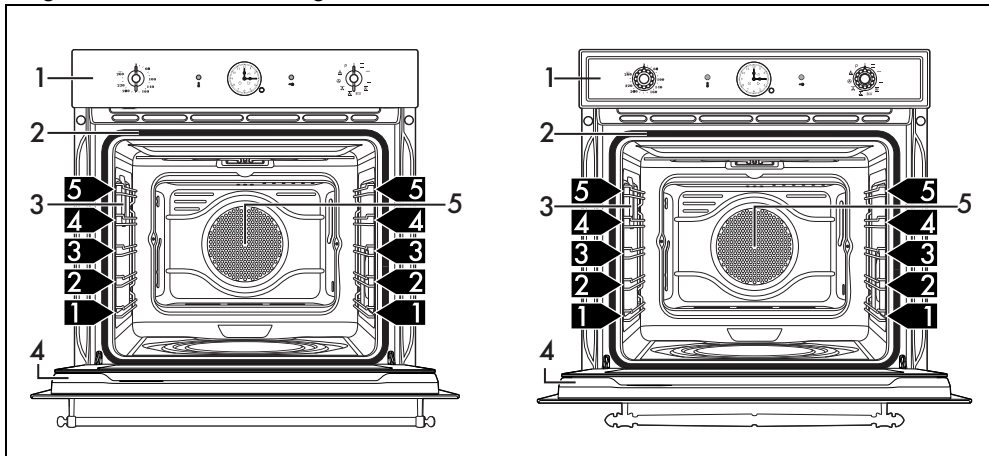

- 1 Bedienblende
- 2 Dichtung
- 3 Lampe

- 4 Tür
- 5 Lüfter
- 1,2,3** Einlegeboden des Rahmens

## Bedienblende

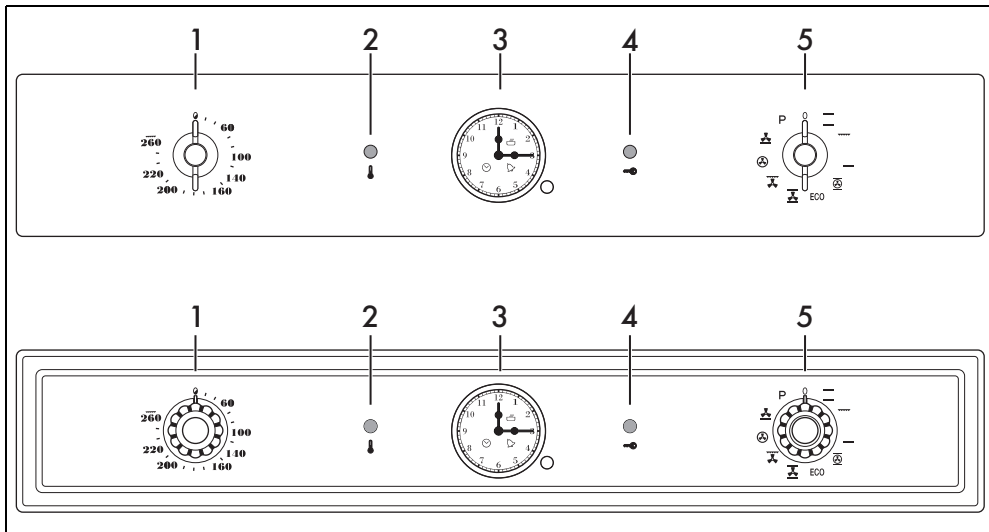

### 1 Temperaturknebel

Mit diesem Drehknebel kann die Gartemperatur ausgewählt werden.

Den Drehknebel im Uhrzeigersinn auf den gewünschten Wert zwischen Minimum und Maximum drehen.

### 2 Thermostat-Kontrolllampe

Das Aufleuchten dieser Kontrolllampe zeigt an, dass sich der Ofen in der Vorheizphase befindet. Sobald die gewünschte Temperatur erreicht ist, schaltet sich die Kontrolllampe aus. Das regelmäßige Aufleuchten und Erlöschen bedeutet, dass die eingestellte Temperatur im Inneren des Garraums konstant gehalten wird.

### 3 Analog-Zeitschaltautomatik

Praktische Uhrzeitanzeige mit der Möglichkeit, Garvorgänge zu programmieren und den Minutenzähler einzustellen.

### 4 Kontrolllampe der Türverriegelung

Sie schaltet sich ein, sobald man den automatischen Reinigungszyklus (Pyrolyse) aktiviert.

### 5 Drehknebel der Funktionen

Die verschiedenen Funktionen des Ofens sind den unterschiedlichen Garungen angepasst. Nach Wahl der gewünschten Funktion die Gartemperatur mit dem Temperaturknebel einstellen.

### Weitere Teile

#### Schienen zur Positionierung

Das Gerät verfügt über Schienen zur Positionierung von Backblechen und Rosten auf unterschiedlicher Höhe. Die Einsatzstufen sind von unten nach oben ausgerichtet.

#### Lüfter

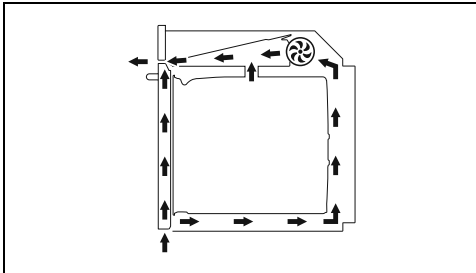

Der Lüfter kühlt das Gerät ab und setzt sich während des Garvorgangs in Betrieb.

Der Lüfterbetrieb erzeugt einen normalen Luftstrom, der über der Tür austritt und über einen kurzen Zeitraum auch nach dem Ausschalten des Gerätes andauern kann.

#### Beleuchtung des Garraums

Die Innenbeleuchtung des Geräts wird eingeschaltet, wenn eine beliebige Funktion gewählt wird, mit Ausnahme der **ECO-Funktion** (falls vorhanden).

### Zubehör



Bei einigen Modellen sind nicht alle Zubehörteile im Lieferumfang enthalten.



Das Serienzubehör, das mit den Lebensmitteln in Berührung kommen kann, ist aus Materialien gefertigt, die den einschlägigen gesetzlichen Bestimmungen entsprechen.



Das originale Standard- oder Extrazubehör kann bei den zugelassenen Kundendienststellen bestellt werden. Nur Originalzubehör des Herstellers verwenden.

### Rost

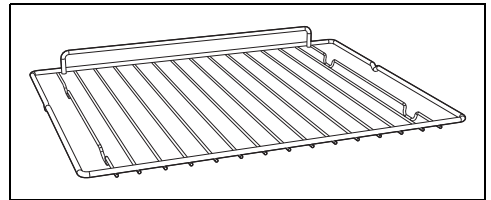

Zur Ablage von Kochgefäßen mit den zu garenden Speisen.

### Tiefes Backblech

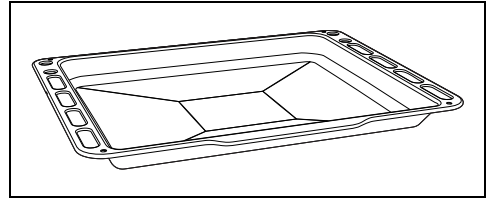

Zum Auffangen des Fetts von Speisen, die sich auf dem darüber liegenden Rost befinden, und zum Backen von Kuchen, Pizza, Ofengebäck, Keksen...

### Rost für Backblech

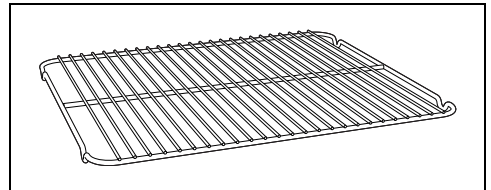

Er kann zum Garen von Speisen, die tropfen können, über der Fettpfanne angeordnet werden.

## STONE2 oder feuerfester Stein (nur bei einigen modellen)

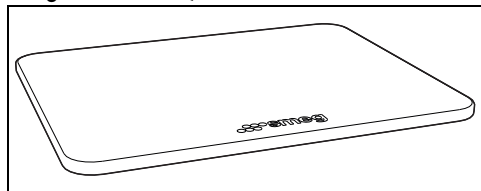

Ideales Zubehör zum Backen von Lebensmitteln

(Pizza, Brot, Focaccia...), aber es auch für empfindlichere Zubereitungen wie Kekse.

DE

# GEBRAUCH

## Vorhergehende Eingriffe



Siehe Allgemeine Sicherheitshinweise.

- Eventuelle Schutzfolien auf den Außenflächen oder im Inneren des Gerätes einschließlich des Zubehörs entfernen.
- Eventuelle Etiketten (mit Ausnahme des Schildes mit den technischen Daten) von den Zubehörteilen oder Einlegeböden entfernen.
- Alle Zubehörteile des Gerätes entfernen und waschen (siehe Abschnitt „REINIGUNG UND WARTUNG“).

### Erstes Aufwärmen

1. Eine Garzeit von mindestens einer Stunde einstellen (siehe Abschnitt „Benutzung des Ofens“).
2. Den noch leeren Backraum auf die höchste Temperatur aufheizen, um eventuelle Rückstände des Herstellungsprozesses zu beseitigen.

Während der Erwärmung des Gerätes

- den Raum auslüften;
- sich nicht darin aufhalten.

## Gebrauch der Zubehörteile

### Roste und Backbleche

Roste und Backbleche müssen in die seitlichen Schienen bis zum Anschlag eingesetzt werden.

- Die mechanischen Sicherheitssperren vermeiden ein ungewolltes Herausziehen des Rostes und müssen immer nach unten und zur Rückseite des Backraums gerichtet

sein.

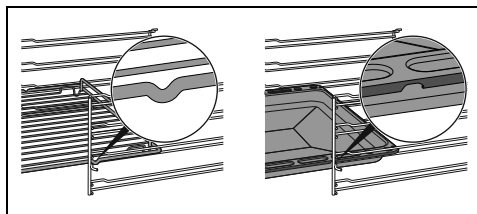

Die Roste und Backbleche bis zum Anschlag in den Backraum einschieben.



Die Backbleche vor dem ersten Gebrauch reinigen, um eventuelle Rückstände des Herstellungsprozesses zu beseitigen.

### Rost für Backblech

Der Rost für Backblech wird in das Backblech gesetzt. Auf diese Weise kann das Fett getrennt von den zu garenden Speisen aufgefangen werden.

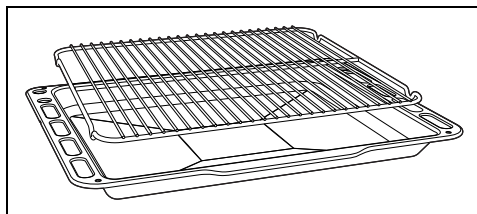





## Gebrauch des Backofens



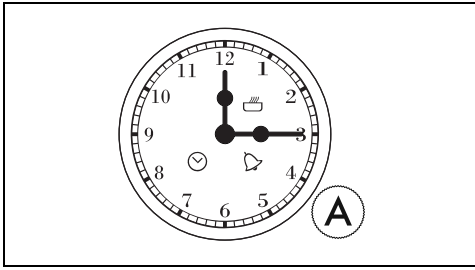

Siehe Allgemeine Sicherheitshinweise.

## Analog-Zeitschaltautomatik



-  Kontrolllampe der Uhr
-  Kontrolllampe Minutenzähler
-  Kontrolllampe zeitgesteuerter Garvorgang
- A** Einstellknopf

### Erste Inbetriebnahme

1. Die Kontrollleuchte der Uhrzeitanzeige  blinkt, den Einstellknopf (A) solange drücken, bis die Kontrollleuchte der Uhrzeitanzeige  anfängt schneller zu blinken.
2. Zur Einstellung der richtigen Uhrzeit den Einstellknopf (A) im oder entgegen den Uhrzeigersinn drehen.
3. Zur Bestätigung der Uhrzeit den Einstellknopf (A) drücken. Die Kontrolllampe der Uhrzeitanzeige  hört auf zu blinken.



Nach einem Stromausfall müssen Sie beim Wiedereinschalten des Geräts die oben beschriebenen Schritte befolgen, um die Uhrzeitanzeige neu einzustellen.

### Einstellung der Uhrzeit

1. Dreimal kurz den Einstellknopf (A) drücken, bis die Kontrolllampe der Uhrzeitanzeige  blinkt.
2. Zur Einstellung der richtigen Uhrzeit den Einstellknopf (A) im oder entgegen den Uhrzeigersinn drehen.

3. Zur Bestätigung der Uhrzeit den Einstellknopf (A) drücken. Die Kontrolllampe der Uhr  hört auf zu blinken.



10 Sekunden nach der letzten Einstellung verlässt das analoge Programmiergerät automatisch den Zeiteinstellungsmodus.

### Minutenzähler





Diese Funktion unterbricht den Garvorgang nicht, sondern schaltet nur den Signalgeber ein.



Der Minutenzähler kann aktiviert werden, wenn sich das Gerät sowohl in der Garphase, als auch im Standby-Modus findet.



Die Mindestzeit, die eingestellt werden kann, beträgt 2 Minuten und die Höchstzeit 3 Stunden.

1. Zweimal kurz den Einstellknopf (A) drücken, bis die Kontrollleuchte des Minutenzählers  zu blinken beginnt.
2. Den Einstellknopf (A) drehen, um die gewünschte Uhrzeit einzustellen.
3. Zur Bestätigung der Uhrzeit den Einstellknopf (A) drücken. Die Kontrollleuchte für den Kurzzeitwecker  hört auf zu blinken und leuchtet fest.



Die aktuelle Uhrzeit wird unabhängig vom Status der Anzeige weiterhin angezeigt. Um den eingestellten Kurzzeitwecker anzuzeigen, kurz den Einstellknopf (A) drücken; die Anzeige blinkt und nach 4 Sekunden kehrt die Uhr zur aktuellen Zeitanzeige zurück.



Zum Löschen eines Minutenzählers zu jedem beliebigen Zeitpunkt den Einstellknopf etwa 3 Sekunden lang drücken. Die Kontrollleuchte des Kurzzeitweckers erlischt.

4. Wenn die Zeit abgelaufen ist, ertönen 10 Signaltöne und die Kontrollleuchte des Kurzzeitweckers  blinkt. Den Einstellknopf (A) drücken, um die Uhrzeit für das Ende des Garvorgangs zu unterbrechen.

## Manueller Garvorgang

Um den Backofen einzuschalten:

1. Die Garfunktion mit dem Funktionsknebel wählen.
2. Die Temperatur mit dem Temperaturknebel wählen.



Zur Unterbrechung einer Funktion in jedem beliebigen Moment den Funktionswahlknebel auf 0 stellen.



## Zeitgesteuerter Garvorgang



Der zeitgesteuerte Garvorgang ermöglicht einen Garvorgang zu starten und nach einer vom Benutzer eingestellten Gardauer wieder zu beenden.



Die Mindestzeit, die eingestellt werden kann, beträgt 2 Minuten und die Höchstzeit 15 Stunden.

1. Nach der Auswahl einer Funktion und einer Gartemperatur den Bedienknopf (A) einmal drücken, bis die Kontrolllampe des zeitgesteuerten Garvorgangs  zu blinken beginnt.
2. Den Einstellknopf (A) drehen, um die Uhrzeit für das Ende des Garvorgangs einzustellen.
3. Den Einstellknopf (A) drücken, um die Uhrzeit für das Ende des Garvorgangs zu bestätigen. Die Kontrollleuchte für den zeitgesteuerten Garvorgang  hört auf zu blinken und leuchtet fest.



Die aktuelle Uhrzeit wird unabhängig vom Status der Anzeige weiterhin angezeigt. Um den eingestellten Kurzzeitwecker anzuzeigen, kurz den Einstellknopf (A) drücken; die Anzeige blinkt und nach 4 Sekunden kehrt die Uhr zur aktuellen Zeitanzeige zurück.



Zum Löschen eines zeitgesteuerten Garvorgangs zu jedem beliebigen Zeitpunkt den Einstellknebel etwa 3 Sekunden lang drücken. Die Kontrollleuchte für zeitgesteuertes Garen erlischt.

4. Nach Ablauf der Zeit ertönen 10 Signaltöne und die Kontrollleuchte des zeitgesteuerten Garvorgangs  blinkt.



Um den Garvorgang erneut zu starten, drücken Sie den Einstellknopf (A) und folgen den Anweisungen von Schritt 2 oben.

5. Den Funktionsknebel und den Temperaturknebel auf 0 stellen.
6. Den Einstellknopf (A) drücken, um die Uhrzeit für das Ende des Garvorgangs zu unterbrechen.

## Liste der Funktionen



Allen Funktionen (außer ECO und Pyrolyse) geht ein Vorheizen voraus. Wenn die eingestellte Temperatur erreicht ist, gibt das Gerät einen Signalton ab, um anzuzeigen, dass die Lebensmittel in den Garraum eingeführt werden können.

## OBERHITZE + UNTERHITZE



Traditioneller Garvorgang, geeignet für die Zubereitung einer Speise nach der anderen. Ideal zum Garen von Braten, fettem Fleisch, Brot, gefüllten Torten.



Ermöglicht hervorragende Grill- und Gratinvorgänge. Am Ende des Garvorgangs, verleiht es den Speisen eine gleichmäßige Bräunung.

## UNTERHITZE HEISSLUFT



Ermöglicht es, den Garvorgang von oberflächlich bereits gut gegarten, aber innen noch rohen Speisen schnell zu beenden. Ideal für Quiches, geeignet für jede Art von Speise.

## UNTERHITZE



Die Wärme kommt nur vom Boden des Backraums. Ideal für süßes oder salziges Gebäck, Mürbeteigkuchen und Pizzen.

## GRILL UMLUFT



Ermöglicht ausgezeichnete Grill-Ergebnisse, auch bei dick geschnittenem Fleisch. Ideal für große Fleischstücke.

## UMLUFT



Intensives und homogenes Kochen. Ideal für Kekse, Kuchen und mehrlagiges Garen.



Um diese Funktion einzustellen, siehe Abschnitt „REINIGUNG UND WARTUNG“.

## Ratschläge zum Garen

### Allgemeine Ratschläge

- Eine Defaultfunktion verwenden, um ein gleichmäßiges Garen auf allen Stufen zu erhalten.
- Die Garzeiten können nicht verkürzt werden, indem die Temperatur erhöht wird (die Speisen würden außen zu stark und innen zu wenig gegart werden).

### Ratschläge zum Garen von Fleisch

- Die Garzeiten hängen von der Dicke und der Qualität der Speisen sowie vom individuellen Geschmack ab.
- Drehen Sie das Lebensmittel so, dass es auf beiden Seiten braun wird.
- Bei der Zubereitung von Braten ein Fleischthermometer verwenden oder einfach mit einem Löffel auf den Braten drücken. Wenn er nachgibt und wieder zurück federt, ist er fertig, andernfalls muss er noch einige Minuten gebraten werden.

### Ratschläge für Garvorgänge mit Grill

- Das zu grillende Fleisch kann auch in den kalten Ofen geschoben werden. Das Vorheizen wird empfohlen, sofern der Gar-Effekt verändert werden soll.
- Bei der Funktion Grill mit Umluft (falls vorhanden) wird das Vorheizen des Backraums vor dem Grillvorgang empfohlen.
- Es empfiehlt sich, die Speisen in der Mitte des Rostes anzuordnen.
- Bei der Funktion Grill empfiehlt es sich, die Temperatur auf den höchsten Wert einzustellen, um den Garvorgang zu optimieren.

### Ratschläge zum Backen von Kuchen und Keksen

- Vorzugsweise dunkle Formen aus Metall verwenden, da sie zu einer besseren Wärmeaufnahme beitragen.
- Die Temperatur und die Gardauer hängen von der Qualität und der Beschaffenheit des Teigs ab.
- Überprüfen, ob das Gebäck innen ausreichend durchgebacken ist: Am Ende des Garvorgangs einen Zahnstocher in den

## ECO

### ECO

Diese Funktion eignet sich insbesondere für Garvorgänge auf einer einzigen Schienenhöhe und verbraucht wenig Strom.

Sie eignet sich für alle Lebensmittel, außer für Produkte, die eine hohe Feuchte erzeugen (z. B. Gemüse). Um eine maximale Stromersparnis zu erzielen und die Garzeit zu verringern, empfiehlt es sich, die Speisen in den nicht vorgeheizten Backraum einzufügen.



Das Öffnen der Tür während eines Garvorgangs in der ECO-Funktion sollte vermieden werden.



Bei der ECO-Funktion ist die Garzeit (und ein eventuelles Vorheizen) länger. Sie ist von der Menge der Speisen im Garraum abhängig.



Bei der ECO-Funktion handelt es sich um eine schonende Garfunktion mit Temperaturen unter 210°C. Für höhere Gartemperaturen sollten andere Backofenfunktionen gewählt werden.

## TURBO-HEISSLUFT



Ermöglicht ein schnelles Garen auf mehreren Ebenen, ohne die Aromen zu vermischen. Ideal für große Speisemengen, die einen intensiven Garvorgang benötigen.

## Thermo-Umluft



Die Wärme wird auf schnelle und gleichmäßige Weise verteilt. Geeignet für alle Speisen, ideal zum Garen auf mehreren Ebenen, ohne Gerüche und Geschmäcker zu vermischen.

## PYROLYSE

### P

Durch Einstellung dieser Funktion erreicht der Backofen Temperaturen bis zu 500°C, die den fettigen Schmutz zerstören, der sich auf den Innenwänden bildet.

höchsten Punkt des Gebäckes stecken.  
Wenn der Teig nicht am Zahnstocher kleben bleibt, ist der Kuchen fertig.

- Wenn der Kuchen zusammenfällt, sobald er aus dem Ofen genommen wird, muss beim nächsten Backen die eingestellte Temperatur um ungefähr 10°C gesenkt und eventuell eine längere Garzeit gewählt werden.

### Ratschläge für Garvorgänge auf zwei Einlegeböden:

- Wir empfehlen 2 Roste (bei zugelassenen Kundendienststellen zu bestellen).
- Zur Erleichterung des Luftstroms, die Backformen/-bleche in die Mitte der Roste stellen und sicherstellen, dass ihr Durchmesser oder ihre Breite nicht mehr als 30 cm beträgt.
- Die zwei Roste so positionieren, dass dazwischen eine Ebene leer bleibt.
- Je nach Lebensmittel und der erhöhten Belastung im Raum kann das Garen auf zwei Ebenen einige Minuten länger dauern als auf einer einzigen Ebene.

### Ratschläge für das Auftauen und Aufgehen

- Die tiefgefrorenen Speisen ohne ihre Verpackung in einem Behälter ohne Deckel auf die erste Schiene des Backraums stellen.
- Die Speisen nicht übereinander legen.
- Beim Auftauen von Fleisch wird empfohlen, die Speisen auf einen Rost auf die zweite Schiene zu legen und ein Backblech auf die erste Schiene zu schieben. Auf diese Weise kommen die Speisen nicht mit der beim Auftauen entstehenden Flüssigkeit in Kontakt.
- Die empfindlichsten Stücke können mit Alufolie bedeckt werden.
- Zur Gewährleistung des guten Aufgehens empfiehlt es sich, einen Behälter mit Wasser auf den Boden des Backraums zu stellen.

### So können Sie Energie sparen

- Den Garvorgang einige Minuten vor der normal dafür vorgesehenen Zeit abschalten. Die im Ofeninneren angesammelte Hitze lässt die Speisen für die restlichen Minuten weitergaren.
- Die Ofentür so wenig wie möglich öffnen, um Wärmeverluste zu vermeiden.
- Das Innere des Gerätes immer sauber halten.

## Mini-Anleitung für Zubehör

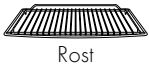

Rost

Wir empfehlen die Verwendung des Grills als Auflagefläche für Backformen/-bleche.

Wenn der Backblechrost fehlt, kann der Rost als Unterlage zum Grillen verwendet werden, wobei das tiefe Backblech auf ein darunter liegendes Regal gelegt wird, um die Säfte aufzufangen.



Tiefes Backblech

Wir empfehlen die Verwendung der tiefen Backform nur zum Kochen auf einer Ebene.

Stellen Sie die tiefe Backform auf die mittlere Ablage, wenn Sie die belüfteten Funktionen

verwenden. Wenn die Funktion STATISCH  benutzt wird, muss die tiefe Backform auf die gewünschte Ablage gelegt werden.

Die Backform mit dem Backblechrost auf die letzte Ablage legen, um im GRILL-Modus  zu garen.



Rost für Backblech

Wir empfehlen, den Backblechrost als Unterlage zu verwenden, um die Säfte vom Rost aufzufangen.

## Tabelle der traditionellen Garvorgänge

Gerichte	Ge- wicht (kg)	Funktion	Schiene	Temperatur (°C)	Zeit (Minuten)
Lasagne	3 - 4	Oberhitze + Unterhitze	1	220 - 230	45 - 50

Die in der Tabelle angeführten Zeiten verstehen sich ohne die Vorheizzeiten und sind nur Richtwerte.

Gerichte	Ge- wicht (kg)	Funktion	Schiene	Temperatur (°C)	Zeit (Minuten)	
Nudeln überbacken	3 - 4	Oberhitze + Unterhitze	1	220 - 230	45 - 50	
Kalbsbraten	2	Umluft	2	180 - 190	90 - 100	
Schweinelende	2	Umluft	2	180 - 190	70 - 80	
Bratwurst	1,5	Grill + Umluft	4	250	15	
Roastbeef	1	Umluft	2	200	40 - 45	
Gebratenes Kaninchen	1,5	Umluft	2	180 - 190	70 - 80	
Putenbrustfilet	3	Umluft	2	180 - 190	110 - 120	
Schweinenacken im Ofen	2 - 3	Umluft	2	180 - 190	170 - 180	
Brathähnchen	1,2	Umluft	2	180 - 190	65 - 70	
					1. Seite	2. Seite
Schweinekotelett	1,5	Grill + Umluft	4	250	15	5
Rippchen	1,5	Grill + Umluft	4	250	10	10
Schweinebauch	0,7	Grill	5	250	7	8
Schweinefilet	1,5	Grill + Umluft	4	250	10	5
Rinderfilet	1	Grill	5	250	10	7
Lachsforelle	1,2	Umluft	2	150 - 160	35 - 40	
Seeteufel	1,5	Umluft	2	160	60 - 65	
Steinbutt	1,5	Umluft	2	160	45 - 50	
Pizza	1	Umluft	2	250	8 - 9	
Brot	1	Umluft	2	190 - 200	25 - 30	
Focaccia	1	Umluft	2	180 - 190	20 - 25	
Rührteigkuchen	1	Umluft	2	160	55 - 60	
Mürbeteigkuchen	1	Umluft	2	160	35 - 40	
Ricotta-Kuchen	1	Umluft	2	160 - 170	55 - 60	
Gefüllte Tortellini	1	Umluft	2	160	20 - 25	
Paradiestorte	1,2	Umluft	2	160	55 - 60	
Windbeutel	1,2	Umluft	2	180	80 - 90	
Biskuitgebäck	1	Umluft	2	150 - 160	55 - 60	

Die in der Tabelle angeführten Zeiten verstehen sich ohne die Vorheizzeiten und sind nur Richtwerte.

## Angaben für die Aufsichtsbehörden

### Fan forced mode

Die für die Festlegung der Energieeffizienzklasse verwendete ECO-Funktion entspricht den Bestimmungen der europäischen Norm DIN EN 60350-1. Siehe Absatz „So können Sie Energie

sparen  des Kapitels HINWEISE.

### Conventional heating mode

Für die Ausführung der Funktion OBERHITZE + UNTERHITZE muss die Vorheizphase übersprungen werden (siehe Absatz „Vorheizphase“ des Kapitels BEDIENUNG). Siehe Absatz „So können Sie Energie

# REINIGUNG UND WARTUNG

## Reinigung des Gerätes



Siehe Allgemeine Sicherheitshinweise.

### Reinigung der Oberflächen

Um die Oberflächen in bestem Zustand zu erhalten, sollten sie, nach Auskühlung, nach jedem Gebrauch regelmäßig gereinigt werden.

### Tägliche Reinigung

Immer nur spezifische und nicht scheuernde Produkte verwenden, die keine säurehaltigen Substanzen auf Chlorbasis enthalten. Das Produkt auf einen feuchten Lappen geben und auf die Flächen auftragen. Sorgfältig abspülen und mit einem weichen Lappen oder einem Mikrofasertuch abtrocknen.

### Flecken oder Speiserückstände

Auf keinen Fall Putzschwämme aus Metall oder scharfe Schaber verwenden, da sie die Oberflächen beschädigen können.

Normale und nicht scheuernde Reinigungsprodukte und gegebenenfalls Materialien aus Holz oder Kunststoff verwenden. Sorgfältig abspülen und mit einem weichen Lappen oder einem Mikrofasertuch abtrocknen.

Keine Speisereste auf Zuckerbasis im Ofen trocknen lassen (z. B. Marmelade), da sie die emaillierte Beschichtung im Inneren des Gerätes beschädigen können.

### Pyrolyse (nur bei einigen Modellen)



Siehe Allgemeine Sicherheitshinweise.



Die Pyrolyse ist ein Verfahren für die automatische Reinigung bei hoher Temperatur, bei dem die Verschmutzungen zersetzt werden. Dank dieses Vorgangs kann der Backraum extrem einfach gereinigt werden.

### Vorhergehende Eingriffe

Vor dem Start der Pyrolyse:

- Die Innenverglasung gemäß den üblichen

Reinigungsanweisungen reinigen.

- Alle übergelaufenen Speisen oder Reste von vorherigen Garvorgängen entfernen.
- Alle Zubehörteile im Inneren des Backraums ausbauen.
- Bei hartnäckigem und verkrustetem Schmutz ein für Backöfen geeignetes Reinigungsmittel auf die Scheibe sprühen (die auf dem Produkt angegebenen Hinweise beachten). Das Reinigungsmittel 60 Minuten einwirken lassen, es abspülen und die Scheibe mit Küchenpapier oder einem Mikrofasertuch sorgfältig abtrocknen.
- Falls vorhanden, die Temperatursonde herausnehmen.
- Die Halterahmen für Roste/Backbleche ausbauen.
- Die Tür schließen.

DE

### Einstellung der Pyrolyse

1. Den Funktionsknebel auf das Symbol  drehen.
2. Den Temperaturwahlschalter bis auf 260 °C im Uhrzeigersinn drehen.



Standardmäßig ist die Pyrolyse auf eine maximale Dauer von 3 Stunden eingestellt.

### Pyrolyse

Nach der Einstellung der Pyrolyse leuchten die Thermostatlampe und die Türverriegelungslampe und der Backofen beginnt sich aufzuheizen.

1 Minute nach Beginn der Pyrolyse wird die Tür durch eine Vorrichtung verriegelt, die ein Öffnen verhindert.



Wenn die Türverriegelung aktiviert ist, kann keine Funktion gewählt werden.



Zur Unterbrechung einer Pyrolyse in jedem beliebigen Moment den Funktionswahlknebel auf **0** stellen.



Empfohlene Dauer der Pyrolyse:

- Wenig verschmutzt: 2:00
- Mittelmäßig verschmutzt: 2:30
- Stark verschmutzt: 3:00



Wenn das Ergebnis der Pyrolyse nach der Mindestdauer nicht zufriedenstellend ist, empfiehlt es sich, bei nachfolgenden Reinigungszyklen eine längere Dauer einzustellen.

Die Dauer kann während der laufenden Pyrolyse abgeändert werden.

3. Dreimal kurz den Einstellknopf (A) drücken, bis die Kontrolllampe der Uhrzeitanzeige



4. Den Einstellknopf (A) drehen, um die Uhrzeit für die Beendigung der Pyrolyse einzustellen.

5. Den Einstellknopf (A) drücken, um die Uhrzeit für die Beendigung der Pyrolyse zu bestätigen. Die Kontrollleuchte für den

zeitgesteuerten Garvorgang hört auf zu blinken und leuchtet fest.

Nach Ablauf der Pyrolyse zeigt ein akustischer Signalgeber das Ende des automatischen Reinigungszyklus an.

6. Den Funktionsknebel wieder in die Position **0** stellen.

Die Tür bleibt gesperrt, bis die Temperatur im Inneren des Ofens unter die Sicherheitsstufe sinkt.

7. Sobald der Ofen abgekühlt ist, die Rückstände mit einem feuchten Mikrofasertuch entfernen.



Während der ersten Pyrolyse ist möglicherweise ein unangenehmer Geruch festzustellen, der durch verdampfende ölige Rückstände des Herstellungsprozesses verursacht wird. Dabei handelt es sich um eine vollkommen normale Erscheinung, die nach der ersten Pyrolyse verschwindet.



Während der Pyrolyse erzeugen die Gebläse aufgrund der schnelleren Drehung ein lautes Geräusch. Dies ist völlig normal und soll die Wärmeabfuhr begünstigen. Am Ende des Pyrolysevorgangs bleiben die Gebläse noch einige Zeit eingeschaltet, um eine Überhitzung der Möbelwände und der Backofenfront zu verhindern.

## Reinigung der Backofentür

### Ausbau der Backofentür

Die Backofentür kann ausgebaut und auf ein Tuch gestellt werden, um die Reinigung zu erleichtern.

Für den Ausbau der Tür wie folgt vorgehen:

1. Die Tür komplett öffnen und die Zapfen in die Löcher der Scharniere einfügen, die in der Abbildung angezeigt sind.

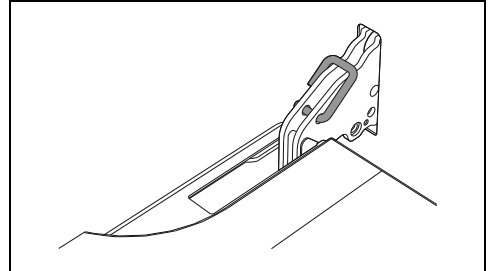

2. Fassen Sie die Tür an beiden Seiten und mit beiden Händen in der Nähe der Scharniere, heben Sie sie bei einem Winkel von etwa 30° an und ziehen Sie sie heraus.

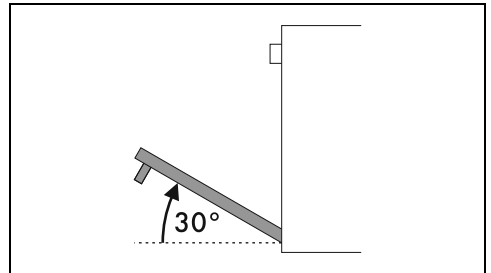

3. Zum Wiedereinsetzen der Tür müssen die Scharniere in die dafür vorgesehenen Schlitzte am Backofen eingefügt werden, wobei sichergestellt werden muss, dass die

Aussparungen **A** fest auf den Schlitzten aufliegen.

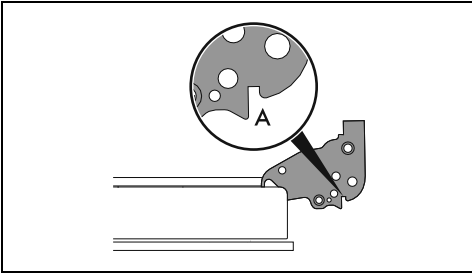

4. Die Tür senken und, sobald sie in die richtige Position gebracht wurde, die Zapfen aus den Scharnieröffnungen herausziehen.

### Reinigung der Türverglasung

Es empfiehlt sich, die Türverglasung stets sauber zu halten. Saugfähiges Küchenpapier verwenden. Hartnäckiger Schmutz kann mit einem feuchten Schwamm und einem handelsüblichen Reiniger entfernt werden.

### Ausbau der Innenverglasung

Die Glasscheiben, aus denen die Tür besteht, können komplett entfernt werden, um die Reinigung zu erleichtern.

1. Die Klappe mit den entsprechenden Stiften absichern.
2. Die Stifte auf der Rückseite der Innenverglasung lösen, indem man sie auf der Rückseite in Pfeilrichtung 1 vorsichtig nach oben hin zieht.

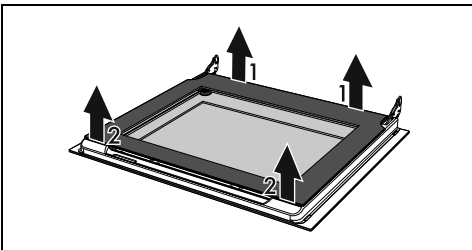

3. Die Stifte auf der Vorderseite in Pfeilrichtung 2 lösen.

4. Danach die Innenverglasung aus dem vorderen Profil entfernen.

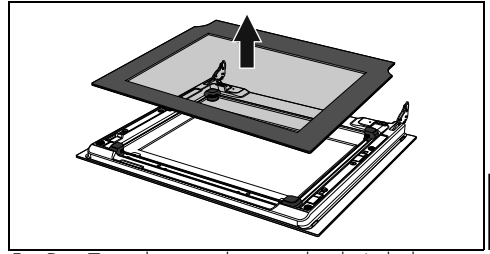

5. Die Zwischenverglasung durch Anheben entfernen.

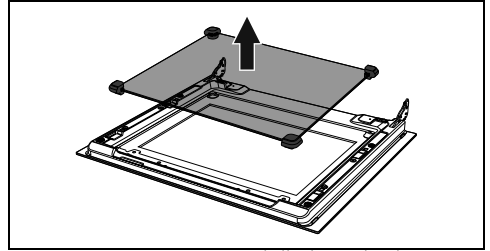

Hinweis: Bei einigen Modelle besteht die Zwischenverglasung aus 2 Scheiben.

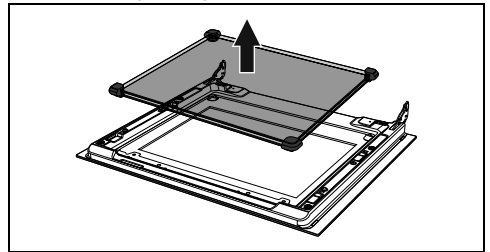

6. Die äußere Glasscheibe und die zuvor ausgebauten Glasscheiben reinigen.

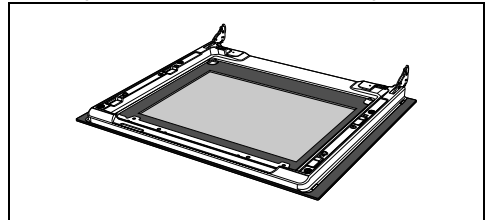

7. Saugfähiges Küchenpapier verwenden. Hartnäckiger Schmutz kann mit einem feuchten Schwamm und einem neutralen Reiniger entfernt werden.

- Die Zwischenverglasung wieder anbringen und die Innenverglasung wieder einbauen.

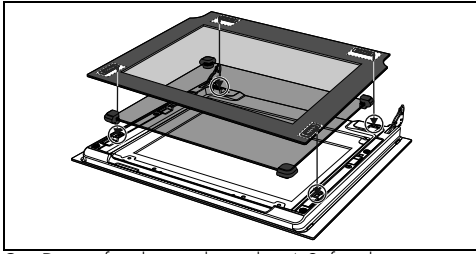

- Darauf achten, dass die 4 Stifte der Innenverglasung in den Aufnahmen der Klappe stecken.

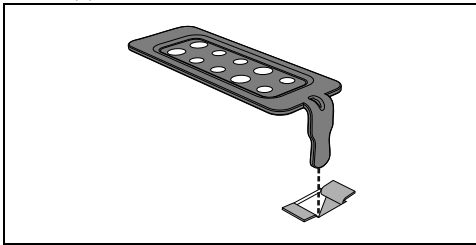

## Reinigung des Backraums

Der Backraum wird optimal erhalten, wenn er bei abgekühltem Gerät regelmäßig gereinigt wird.

Vermeiden, dass Speisereste im Inneren des Backraums antrocknen, da diese die emaillierte Beschichtung beschädigen können.

Alle abnehmbaren Teile vor der Reinigung herausnehmen.

Zur Erleichterung der Reinigung sollten folgende Teile ausgebaut werden:

- die Tür;
- die Halterahmen für Roste/Backbleche.



Es empfiehlt sich, das Gerät bei der Verwendung von Spezialprodukten ungefähr 15 bis 20 Minuten bei Höchsttemperatur in Betrieb zu lassen, um eventuelle Rückstände zu beseitigen.

## Trocknung

Beim Garen der Speisen wird im Inneren des Backraums Feuchtigkeit erzeugt. Dabei handelt es sich um eine vollkommen normale Erscheinung, die den korrekten Betrieb des Gerätes nicht beeinträchtigt.

Am Ende eines jeden Garvorgangs:

- das Gerät auskühlen lassen;

- eventuelle Verschmutzungen im Backraum entfernen;
- den Backraum mit einem weichen Tuch trocknen;
- die Tür so lange offen lassen, bis der Backraum vollkommen trocken ist.

## Ausbau der Halterahmen für Roste/Backbleche

Das Entfernen der Halterahmen für Roste/Backbleche erleichtert die Reinigung der Seitenflächen noch mehr.

Für den Ausbau der Halterahmen für Roste/Backbleche:

- Den Rahmen zum Ofeninneren ziehen, so dass er sich aus der Einrastvorrichtung A löst. Anschließend den Rahmen aus den auf der Rückseite befindlichen Aufnahmen B herausziehen.

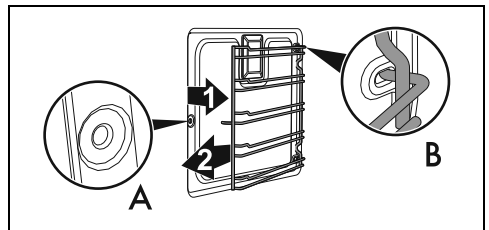

- Nach Abschluss der Reinigung, die zuvor beschriebenen Vorgänge wiederholen, um die Halterahmen für Roste/Backbleche erneut einzusetzen.

## Fehlermeldung

Bei einer Störung oder einem anormalen Verhalten gibt das Gerät eine Reihe von Signaltönen ab. Die Drehknebel 0 stellen, ein paar Minuten warten und den Versuch wiederholen. Falls das Problem bestehen bleibt, dann muss der technische Kundendienst kontaktiert werden.

## Außergewöhnliche Wartung

### Ratschläge zur Wartung der Dichtung

Die Dichtung muss weich und elastisch sein.

- Zur Reinigung der Dichtung nicht scheuernde Schwämme und lauwarmes Wasser benutzen.

### Austauschen der Lampe für die Innenbeleuchtung



**Elektrische Spannung  
Stromschlaggefahr**

- Die Stromzufuhr des Gerätes unterbrechen.



## Elektrische Spannung Stromschlaggefahr

- Schutzhandschuhe verwenden.

1. Alle Zubehörteile im Inneren des Backraums ausbauen.
2. Die Halterahmen für Roste/Backbleche ausbauen.
3. Die Abdeckung der Lampe mit einem Werkzeug (z.B. mit einem Löffel) entfernen.

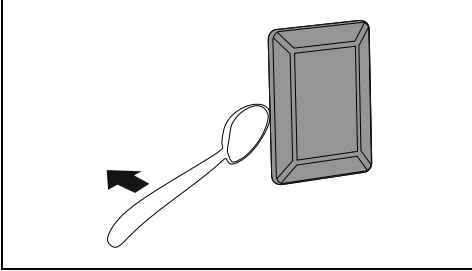

Es muss darauf geachtet werden, die Beschichtung der Backraumwand nicht zu verkratzen.

4. Die Lampe ausschrauben und entfernen.

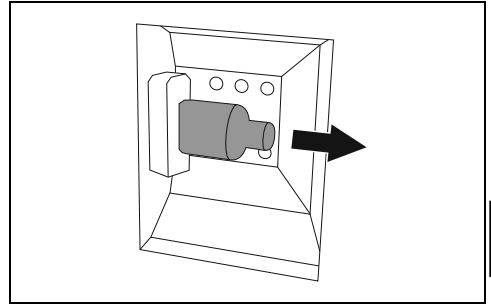

Die Halogenlampe darf nicht direkt mit bloßen Fingern berührt werden, sondern nur mithilfe einer Isolierabdeckung.

5. Die defekte Lampe gegen eine gleichartige (40W) austauschen.
6. Die Abdeckung erneut aufsetzen. Die geformte Seite des Glaselements (A) zur Öffnung ausrichten.

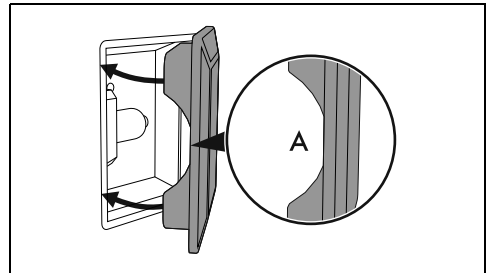

7. Die Abdeckung fest andrücken, so dass sie fest an der Lampenfassung anhaftet.

# INSTALLATION

## Elektrischer Anschluss



Siehe Allgemeine Sicherheitshinweise.

### Allgemeine Informationen

Sicherstellen, dass die Eigenschaften des Stromnetzes für die Daten auf dem Typenschild geeignet sind.

Das Typenschild mit den technischen Daten, der Seriennummer und dem Prüfzeichen befindet sich gut sichtbar am Gerät.

Das Typenschild auf keinen Fall entfernen.

Für den Erdungsanschluss ein Kabel benutzen, das mindestens 20 mm länger als die anderen

Kabel ist.

Das Gerät kann in den folgenden Betriebsarten funktionieren:

- **220-240 V~**

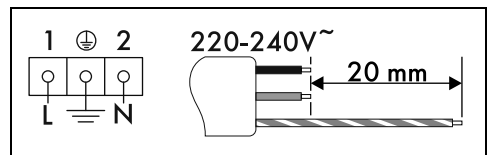

Dreipoliges Kabel 3 x 1,5 mm<sup>2</sup>.



Die angeführten Werte beziehen sich auf den Querschnitt des Innenleiters.



Die Speisekabel weisen Ausmessungen unter Beachtung des Gleichzeitigkeitsfaktors auf (in Übereinstimmung mit der Norm DIN EN 60335-2-6).

## Positionierung



Siehe Allgemeine Sicherheitshinweise.

## Anordnung des Versorgungskabels

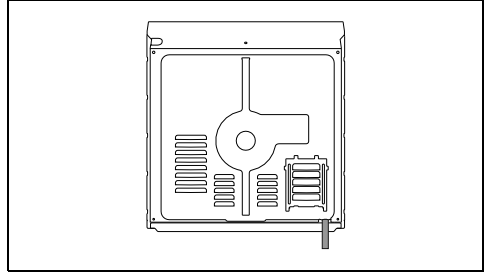

## Dichtung der Bedienblende

Die in der Lieferung enthaltene Dichtung auf die Rückseite der Bedienblende kleben, um ein eventuelles Eindringen von Wasser oder anderen Flüssigkeiten zu vermeiden.

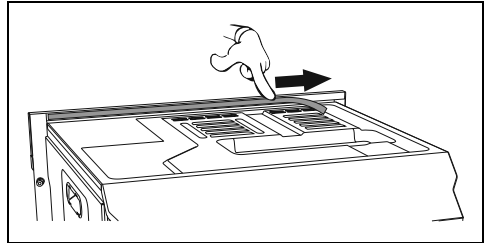

## Befestigungsbuchsen

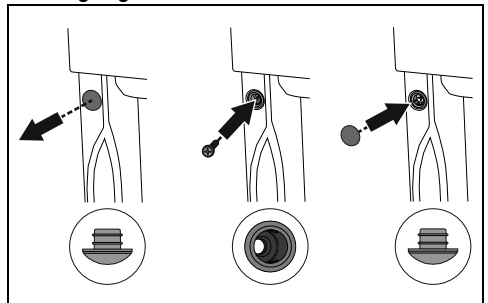

1. Die Stöpsel der Buchsen an der Vorderseite des Gerätes entfernen.
2. Das Gerät einbauen.
3. Das Gerät mit den Schrauben am Möbelstück befestigen.
4. Die Buchsen mit den vorher ausgebauten Stöpseln abdecken.

## Fixer Anschluss

An der Versorgungsleitung einen allpoligen Trennschalter gemäß der Installationsrichtlinien mit einem ausreichendem Abstand zwischen den Kontakten vorsehen, damit im Falle einer Situation gemäß Überspannungskategorie III die Vorrichtung eine vollständige Trennung ermöglicht.

## Für den australischen/neuseeländischen Markt:

Der in den Festanschluss eingebaute Trennschalter muss der Norm AS/NZS 3000 entsprechen.

## Anschluss über Stecker und Steckdose

Beim Anschluss sicherstellen, dass der Stecker und die Steckdose der gleichen Ausführung sind.

Keine Reduzierstecker, Adapter oder Shunts verwenden, da diese Erhitzungen oder Verbrennungen erzeugen können.

## Austausch des Kabels



Elektrische Spannung  
Stromschlaggefahr

- Die Hauptstromversorgung unterbrechen.

1. Für den Zugriff auf die Klemmleiste das hintere Gehäuse des Gerätes abnehmen. Hierzu die Befestigungsschrauben lösen.

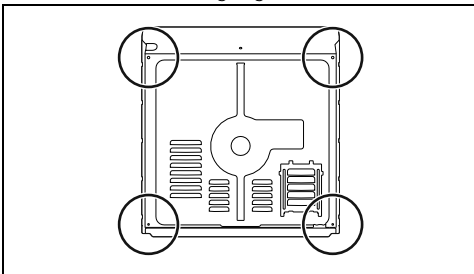

2. Das Netzkabel austauschen.
3. Sicherstellen, dass die Kabel (Ofen oder eventuell Kochfeld) so angeordnet sind, dass jeglicher Kontakt mit dem Gerät ausgeschlossen ist.

# Abmessungen des Gerätes (mm)

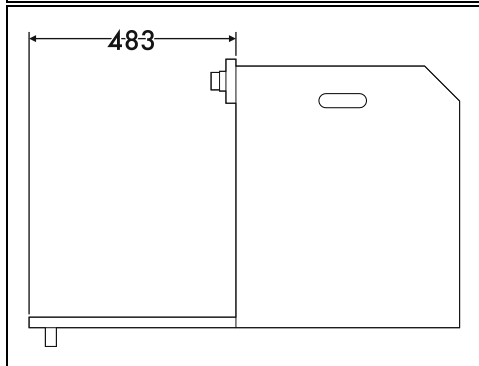
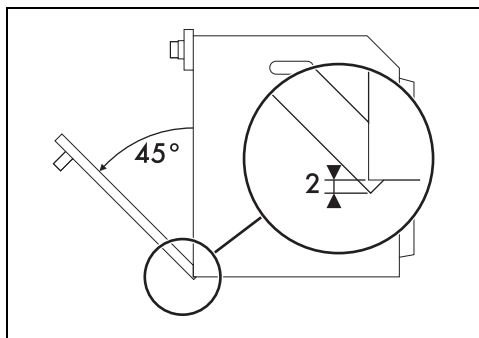
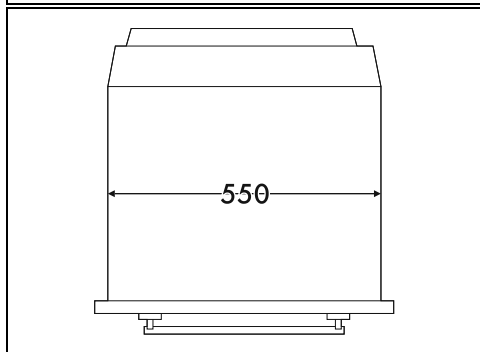
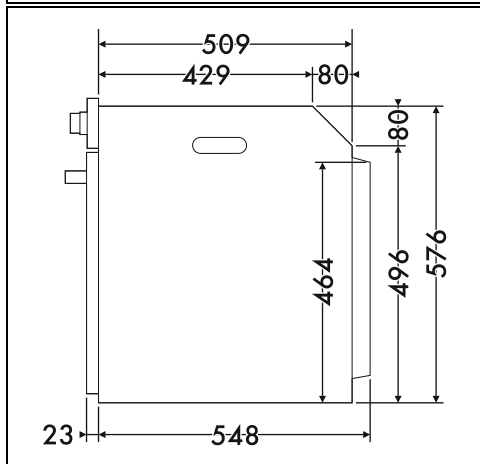
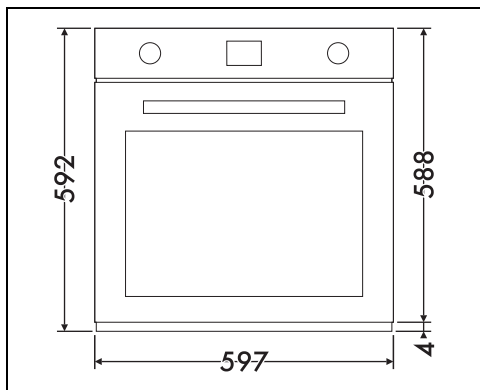

DE

oioiEinbau in einen Hochschrank (mm)

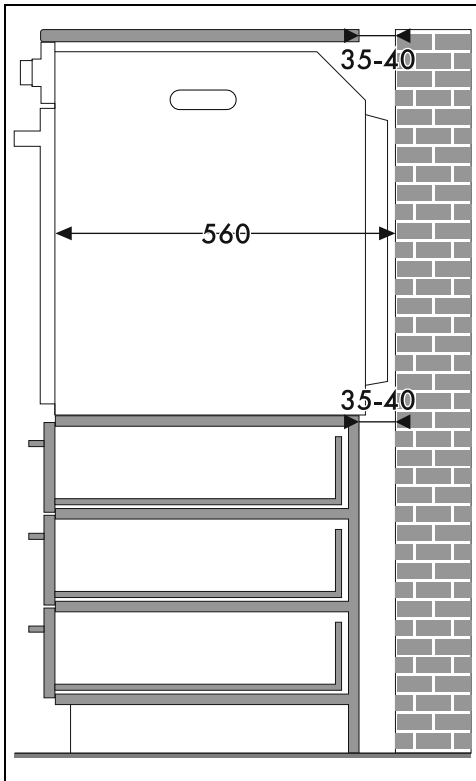

\* Prüfen, ob die Ober-/Rückseite des Möbelstücks eine Öffnung mit einer Tiefe von 35-40 mm aufweist.

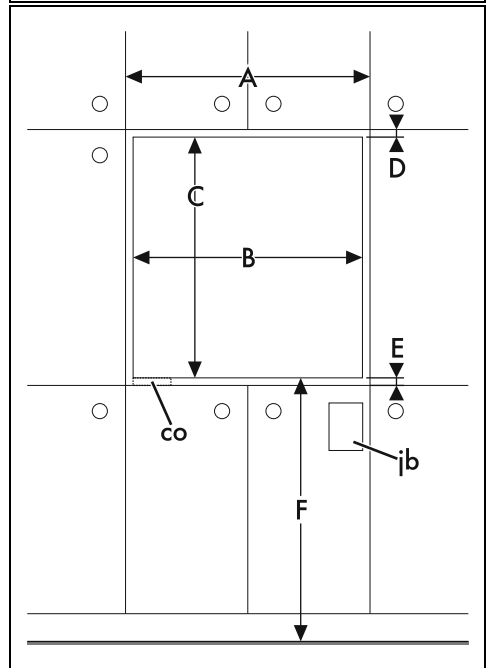
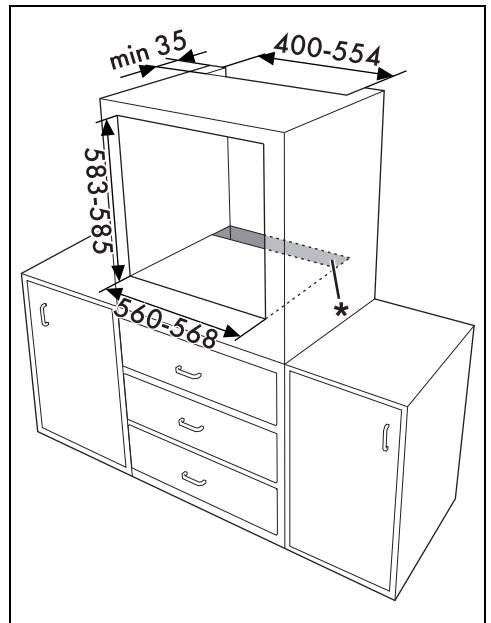

## Einbau unter der Arbeitsfläche (mm)

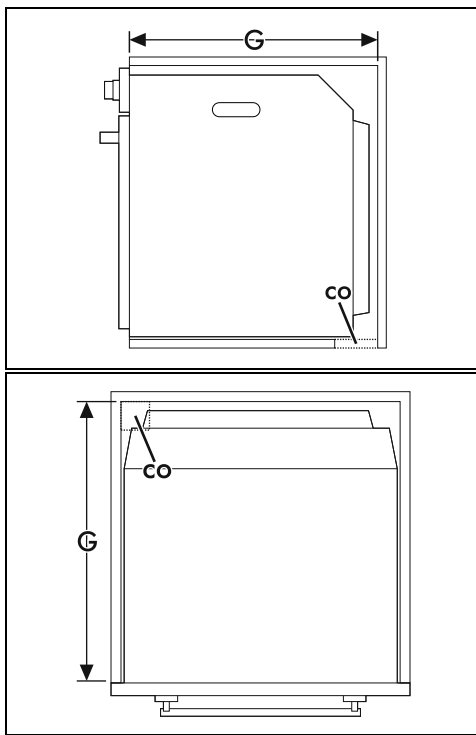

A min. 603 mm

B 560 - 568 mm.

C 583 - 585 mm.

D 9 - 11 mm.

E min. 5 mm

F 121 - 1105 mm.

G min. 560 mm

H min. 594 mm

co Schlitz für Versorgungskabel (min. 6 cm<sup>2</sup>)

jb Gehäuse der elektrischen Anschlüsse

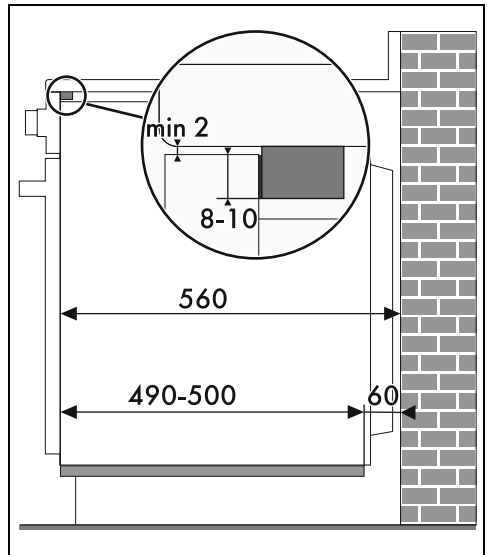

Wenn das Gerät unter einer Arbeitsplatte versenkt werden soll, muss eine Holzleiste installiert werden, um die Verwendung der Klebedichtung im hinteren Bereich der Bedienblende zu gewährleisten und dadurch ein eventuelles Eindringen von Wasser oder anderen Flüssigkeiten zu vermeiden.

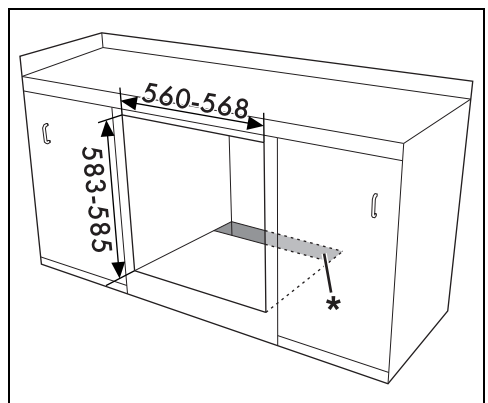

\* Prüfen, ob die Unter-/Rückseite des Möbels eine Öffnung mit einer Tiefe von 60 mm aufweist.

DE

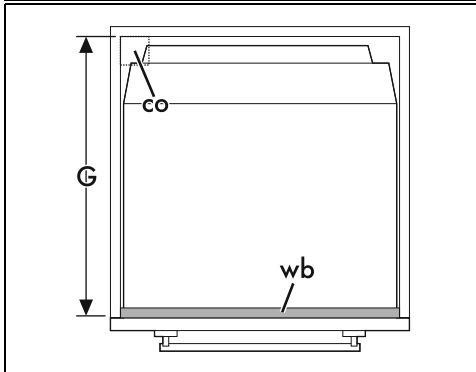
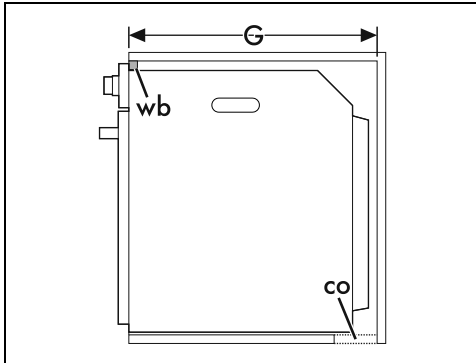
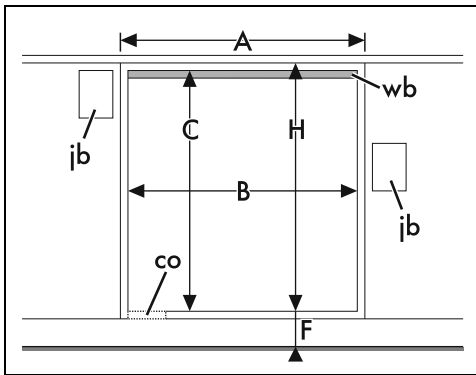

A min. 603 mm

B 560 - 568 mm.

C 583 - 585 mm.

D 9 - 11 mm.

E min. 5 mm

F 121 - 1105 mm.

G min. 560 mm

H min. 594 mm

co Schlitz für Versorgungskabel (min. 6 cm<sup>2</sup>)

ib Gehäuse der elektrischen Anschlüsse

wb Holzleiste (empfohlen)